

Aufbauanleitung
Assembly Instructions

Parcel box
Model Number:

LPB102

Item Number #72092 , #72093, #72094

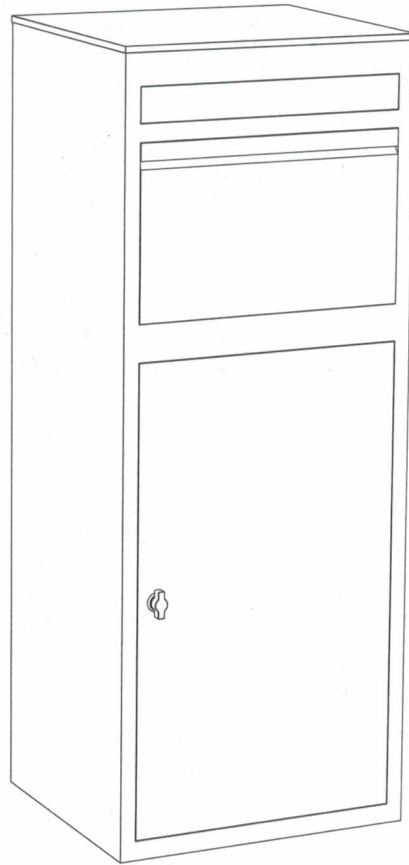

Mendler Vertriebs-GmbH
Industriestr. 60
73642 Welzheim

fragen@heute-wohnen.de

www.heute-wohnen.de

Expansion screw

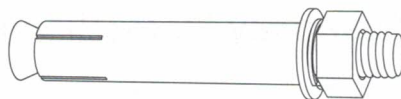

M6*70 x4

key

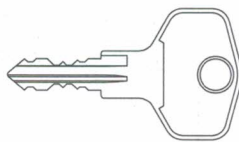

x2

1

⚠ CAUTION

**PIPELINE
CROSSING**

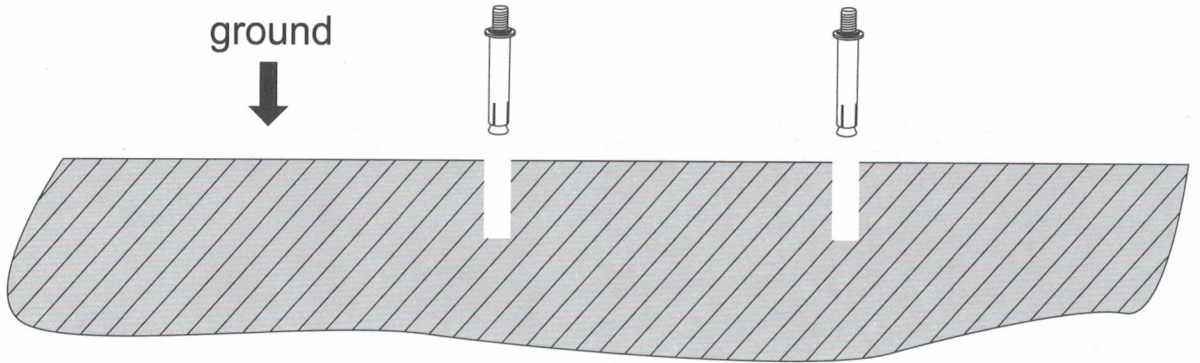

2

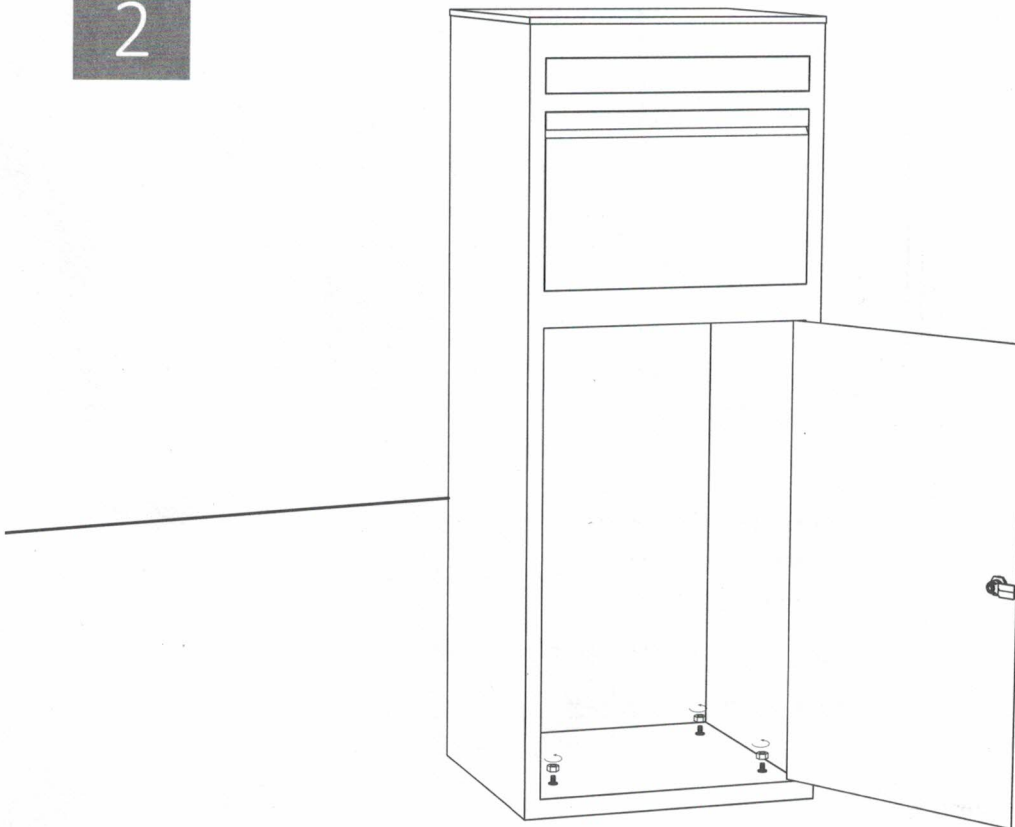

Deutsch

Paketkasten

Allgemeine Hinweise:

Bitte lesen Sie diese Aufbauanleitung sorgfältig durch, bevor Sie das Produkt aufbauen und verwenden. Heben Sie diese Aufbauanleitung für spätere Zwecke gut auf. Nutzen Sie den Artikel nur, wie in der Anleitung beschrieben. Bauen Sie den Artikel nur mit 2 Personen auf, niemals alleine. Wenden Sie auf keinen Fall übermäßige Gewalt an. Schäden am Produkt, die durch Nichtbeachtung der Anleitung entstehen, sind von jeglicher Haftung und Gewährleistung ausgeschlossen. Weiter sind von der Gewährleistung ausgeschlossen: alle Mängel, die durch unsachgemäße Behandlung, Beschädigung oder Reparaturversuche entstehen. Dies gilt auch für den normalen Verschleiß. Für Ihre eigene Sicherheit und die Ihres Produktes, befolgen Sie bitte die untenstehenden Sicherheitsanweisungen. Eine falsche Handhabung könnte zu ernstesten Verletzungen, beschädigtem Eigentum oder sogar dem Tod hinauslaufen. Lesen, verstehen und folgen sie allen Sicherheitsanweisungen.

Bestimmungsgemäße Verwendung:

Dieser Artikel ist ein Paketkasten und dient ausschließlich als Paketkasten für Paketpost.

Benutzen Sie den Artikel nur:

- für die bestimmungsgemäße Verwendung.
- im technisch einwandfreien Zustand.
- der Artikel ist nur für private Zwecke konzipiert.

English

Home delivery box

General notes:

Please read the assembling instructions carefully before you start to assemble and use the item. Keep the manual for further usage. Use the item only as described in the manual. Never assemble the item alone. At least 2 persons should assemble it. Do not use excessive force to assemble the item. The accountability or guarantee is excluded in case of damages on the item which are caused by disregarding the instructions in the manual. Guarantee is also excluded for all damages through improper use or attempts of repairing. This applies also for normal wearing.

For your own safety and those of the item, please follow the instructions for safety mentioned further down. A false usage could cause severe injuries, damages on property or even death. Please read, understand and follow the instructions for safety.

Intended use:

This item is a home delivery box and should only be used as a package box for parcel post.

Just use the item to:

- for the designated use.
- In a technical perfect condition.
- The item is designed for private use only.

SICHERHEITSHINWEISE:



1. Befestigen Sie den Artikel an einem vor Witterung möglichst geschützten Platz (Vordach).
2. Das mit gelieferte Montageset ist nur für normales Mauerwerk ausgelegt. In allen anderen Fällen müssen Schrauben unterschiedlichen Typs verwendet werden.
3. **Achtung:** Beim Bohren in Wand, Boden oder Decke auf Kabel, Rohre, Wärmedämmung, sowie Gas- und Wasserleitungen achten!
4. Der Artikel ist kein Spielzeug. Kinder sollten es nicht benutzen oder damit spielen. **Achtung Verletzungsgefahr!**
5. Verpackungsmaterial, wie Plastikbeutel, gehören nicht in Kinderhände. **Achtung Erstickungsgefahr!**
6. Überladen Sie den Artikel nicht.
7. Der Artikel ist keine Steighilfe, setzen, stellen oder springen Sie nicht auf den Artikel! **Achtung Verletzungsgefahr!**

Reinigung:

1. Den Artikel mit einem leicht angefeuchteten Tuch reinigen.
2. Benutzen Sie keine scheuernden oder aggressiven Reinigungsmittel oder scharfen Gegenstände.



SAFETY INSTRUCTIONS:

1. Mount the item at a place where it is protected against weather conditions (e. g. under an awning).
2. The included screws should be used for normal masonry only. In all other cases you have to use other screws.
3. **Caution:** While drilling into walls, grounds or ceilings you have to take care of cables, thermal insulation and gas or water pipes!
4. This item is no toy. Children should not use it or play with it. **Caution: Risk of Injury!**
5. Packaging materials like plastic bags are no toys for children. **Caution: Risk of suffocation!**
6. Do not overload the item.
7. Do not use the item as a ladder. Do not sit, stand or jump on the item! **Caution: Risk of Injury!**

Cleaning

1. Clean the item with by a slight wet cloth.
2. Do not use abrasive cleaning agents or sharp objects to clean the item.

Français

Une boîte postale

Remarques générales:

Veillez lire la notice de montage attentivement avant de monter et d'utiliser le produit. Gardez bien cette notice de montage pour ultérieurement. Utilisez l'article uniquement comme décrit dans les instructions. Montez l'article uniquement avec 2 personnes, jamais seul. N'utilisez en aucun cas de violence excessive. Des endommagements qui se produisent par l'inobservation des instructions, sont exclus de la garantie. En outre, tous les défauts qui se produisent par un traitement inapproprié, un endommagement ou des essais de réparation, sont également exclus de la garantie. Cela est aussi le cas pour l'usure normale. Pour votre sécurité et afin de garantir le bon fonctionnement, assurez-vous de prendre les précautions décrites dans ce manuel.

Ne pas suivre les instructions et les avertissements peut entraîner des dommages, des blessures graves ou la mort. **VEUILLEZ LIRE, COMPRENDRE ET SUIVRE IMPÉRATIVEMENT LES INSTRUCTIONS SUIVANTES**

Utilisation conforme à son usage:

Cet article est une boîte postale et doit être utilisé uniquement en tant que tel. Utilisez l'article uniquement:

- pour l'emploi conforme à son usage
- s'il se trouve dans un état technique parfait
- pour un usage privé

Italiano

Cassetta per pacchi grande

Informazioni generali:

Si prega di leggere attentamente questo manuale prima di assemblare o utilizzare il prodotto. Conservare questo manuale! Utilizzare il prodotto solo come menzionato nel manuale. Non assemblare il prodotto da soli. Non esercitare una forza eccessiva. Danni al prodotto causati dalla non osservanza delle regole descritte nel manuale sono esclusi dalla responsabilità e dalla garanzia. Utilizzo improprio, danneggiamento o tentativi di riparazione escludono dalla garanzia. Inoltre la garanzia non copre il normale deterioramento. Per la tua sicurezza e quella del prodotto, assicurati di seguire le note sulla sicurezza riportate in seguito. Ignorare queste istruzioni aumenta il rischio di danni, infortuni e morte. Leggere, comprendere e seguire tutte le istruzioni di sicurezza.

l'uso previsto:

Questo prodotto è una Cassetta per pacchi grande e dovrebbe essere utilizzato solo come tale.

Condizioni di utilizzo del prodotto:

- Utilizzare il prodotto come descritto nel manuale.
- Solo se in perfette condizioni.
- Il prodotto è destinato ad un utilizzo esclusivamente privato



CONSEILS DE SÉCURITÉ:

1. Veuillez installer ce produit dans un endroit protégé de la pluie et du mauvais temps (par exemple sous un toit).
2. Les vis et les chevilles incluses sont prévues pour des murs normal. Pour des murs creux, veuillez utiliser d'autres vis et chevilles appropriées.
3. **Attention:** Lors du perçage prêtez attention aux câbles électriques et tuyaux (conduite de gaz, eau) et l'isolation thermique qui se trouvent dans le mur!
4. Veuillez surveiller les enfants et vous assurer qu'ils ne jouent pas avec l'appareil. **Attention: Risque de blessure!**
5. Le matériau d'emballage est à tenir hors de la portée des enfants. **Attention: Risque d'étouffement!**
6. Veuillez ne pas surcharger l'article.
7. L'article ne sert pas comme escabeau! Ne vous posez, asseyez et accotez pas sur l'article. **Attention: Risque de blessure!**

Entretien:

1. Le produit se laisse nettoyer avec un chiffon légèrement humide.
2. Veuillez n'utiliser aucun produit agressif ou produit de récurage de métal sur que objets pointus.



ISTRUZIONI PER LA SICUREZZA:

1. Montare il prodotto in un luogo idoneo, al riparo dalle intemperie.
2. Le viti incluse devono essere utilizzate per fissare solo su pareti a muratura normale. In tutti gli altri casi è necessario utilizzare viti di tipo differente.
3. **Attenzione:** Durante la perforazione del muro o terreno porre attenzione alla presenza di cavi elettrici e condutture del gas e dell'acqua.
4. Il dispositivo non è un giocattolo. I bambini non devono utilizzarlo o giocare con esso. **Attenzione rischio di lesioni!**
5. I materiali di imballaggio, come il sacco in plastica, non sono giochi per bambini. **Attenzione: Rischio di soffocamento!**
6. Non sovraccaricare il prodotto.
7. Non usare il prodotto come una scala. Non stare in piedi, non sedersi e non appoggiarsi sul prodotto. **Attenzione rischio di lesioni!**

Pulizia:

1. Pulire con un sottile panno bagnato.
2. Non utilizzare detergenti abrasivi o oggetti appuntiti per pulire la cassetta per le lettere.

Mendler Vertriebs-GmbH
Industriestr. 60
D-73642 Welzheim
Telefon: 07182 804020
Fax: 07182 8040220
fragen@heute-wohnen.de
www.heute-wohnen.de
Seite 5

Español

Caja de entrega a domicilio

Información General:

Por favor, lea con atención este manual antes de empezar a montar el artículo. Por favor, conserve el manual. Use el artículo sólo para el uso mencionado en el manual. Nunca monte el artículo solo. No haga demasiada fuerza. Los daños que puedan ser causados por no seguir las instrucciones de montaje quedan excluidos de la garantía del producto. El uso impropio, los daños o intentos de reparaciones también quedan excluidos de la garantía. También queda excluido el deterioro por uso normal.

Por su propia seguridad y la de su producto, asegúrese de seguir las precauciones de seguridad. No seguir las instrucciones puede ocasionar lesiones graves, daños a la propiedad o la muerte. Lea, comprenda y siga todas las instrucciones de seguridad.

Uso previsto:

Este artículo es una caja de entrega a domicilio y solo debe usarse como una caja de paquete para el paquete postal.

Use el artículo para:

- El uso para el que ha sido diseñado
- En condiciones técnicas perfectas
- El artículo está diseñado sólo para uso privado

heute wohnen
www.heute-wohnen.de



INSTRUCCIONES IMPORTANTES DE SEGURIDAD:

1. Fije el artículo en un lugar protegido del clima (dusel).
2. Los tornillos incluidos deben usarse para fijar solo en paredes con mampostería normal. En todos los demás casos, es necesario utilizar tornillos de diferentes tipos.
3. **Atención:** Al taladrar en paredes o tierra o techos, preste atención a los cables, tuberías, aislamiento térmico, así como a las tuberías de gas y agua.
4. El dispositivo no es un juguete. Los niños no deberían usar ni jugar con eso. **Atención riesgo de lesiones!**
5. Los materiales de empaque, como las bolsas de plástico, no están en las manos de los niños. **¡Precaución sofocación!**
6. No sobrecargues el artículo.
7. No use el artículo como una escalera. No sentarse en el artículo o en el borde exterior del artículo. **Atención riesgo de lesiones!**

Limpieza:

1. Limpie el dispositivo con un paño ligeramente humedecido.
2. No use agentes de limpieza abrasivos o agresivos u objetos filosos