



Aufbauanleitung

Assembly instructions/ Instructions de montage/ Istruzioni di montaggio/ Instrucciones de montaje

#89398 #96943

Verkleidung für Klimaanlage/ Wärmetauscher HWC-K58

Teilleiste/ Partlist/ Liste des pièces/ Elenco delle parti/ Parti/ Lista de partes

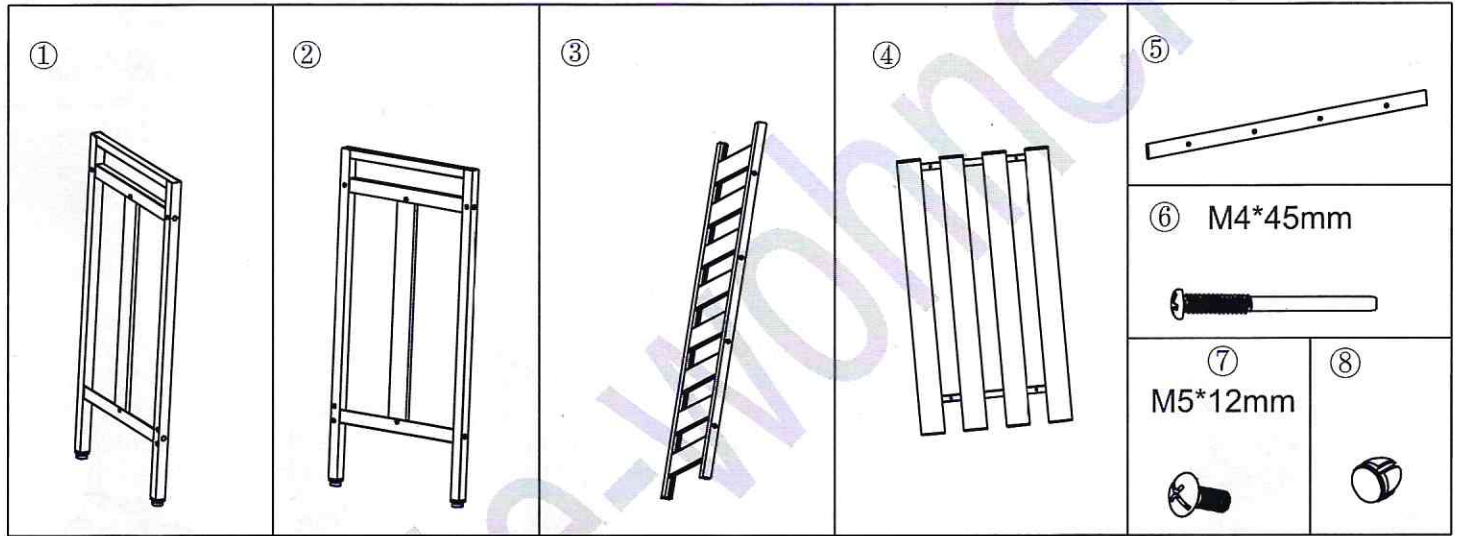

Nr. 1: 1x	links	left	partie gauche	parte sinistra	parte izquierda
Nr. 2: 1x	rechts	right	partie droite	parte destra	parte derecha
Nr. 3: 1x	Oberteil	top panel	Partie supérieure	Parte superiore	Parte superior
Nr. 4: 2x	Seitenteil	side panel	Partie latérale	Parte laterale	Parte lateral
Nr. 5: 1x	Verbindungsstrebe	Long pipe	Entretoise de liaison	Puntone di collegamento	Puntal de conexión
Nr. 6: 8x M4*45mm	Schrauben	Screws	Vis	Viti	Tornillos
Nr. 7: 8x M5*12mm	Schrauben	Screws	Vis	Viti	Tornillos
Nr. 8: 8x	Kappen	caps	Capuchons	Tappi	Tapas

+Zur eigenen Sicherheit bitten wir Sie Arbeitshandschuhe während der Montage tragen.

For your own safety, please wear work gloves.

Pour votre propre sécurité, veuillez porter des gants de travail.

Per la vostra sicurezza, indossate i guanti da lavoro.

Por su propia seguridad, utilice guantes de trabajo.

Tipp für die Montage:

- Setzen Sie zuerst alle Schrauben an ihren Platz in Schritt 3, bevor Sie sie ganz festziehen.
- Die Montage sollte auf einem Stoff- oder Teppichboden erfolgen und es sollte darauf geachtet werden, dass weder das Produkt noch der Boden oder vorhandene Möbel beschädigt werden.
- Montieren Sie das Gerät auf einer ebenen Fläche und halten Sie dabei das Gleichgewicht. Legen Sie einen Kreuzschlitzschraubendreher bereit.

Tip for mounting:

- Place first all screws on their place in step 3, before you tighten them up completely.
- Mounting should be done on a fabric or carpeted floor and care should be taken not to damage the product, floor or existing furniture.
- Mount the unit on a flat surface, keeping it balanced. Have a Phillips screwdriver ready.

Astuce pour le montage:

- Veuillez d'abord placer toutes les vis dans l'étape 3 comme il le convient avant de les serrer.
- Le montage doit être effectué sur un sol en tissu ou en moquette et il faut veiller à ne pas endommager le produit, le sol ou les meubles existants.
- Montez l'appareil sur une surface plane en veillant à garder l'équilibre. Préparez un tournevis cruciforme.

Consiglio per il montaggio:

- Posizionare tutte le viti al loro posto in el passo 3, prima di stringerle completamente.
- Il montaggio deve essere effettuato su un pavimento in tessuto o in moquette, facendo attenzione a non danneggiare il prodotto, il pavimento o i mobili esistenti.
- Montare l'unità su una superficie piana, mantenendola in equilibrio. Tenere pronto un cacciavite a croce.

Consejo para editar:

- Coloque todos los tornillos en su lugar en el paso 3, antes de apretarlos completamente.
- El montaje debe realizarse sobre un suelo de tela o moqueta y se debe tener cuidado de no dañar el producto, el suelo o el mobiliario existente.
- Monte la unidad en una superficie plana, manteniéndola equilibrada. Tenga preparado un destornillador Phillips.

1 ①②③ + 4x⑥ + 4x⑧.

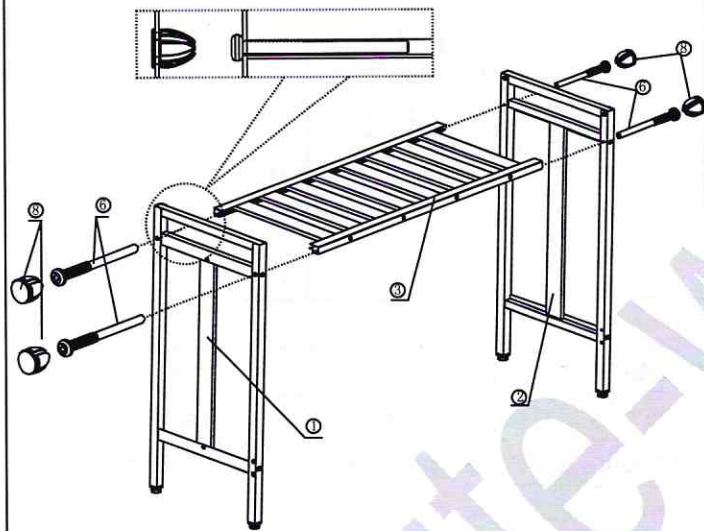

2 ⑤ + 4x⑥ + 4x⑧.

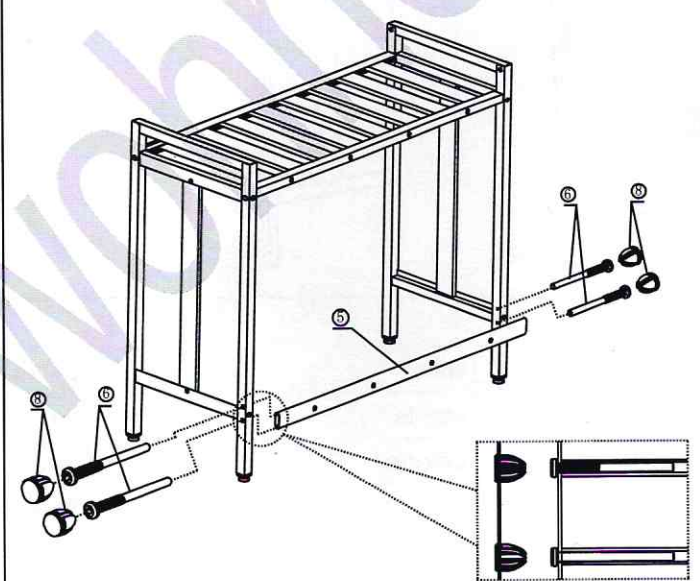

3 ④ + 8x⑦.

50%

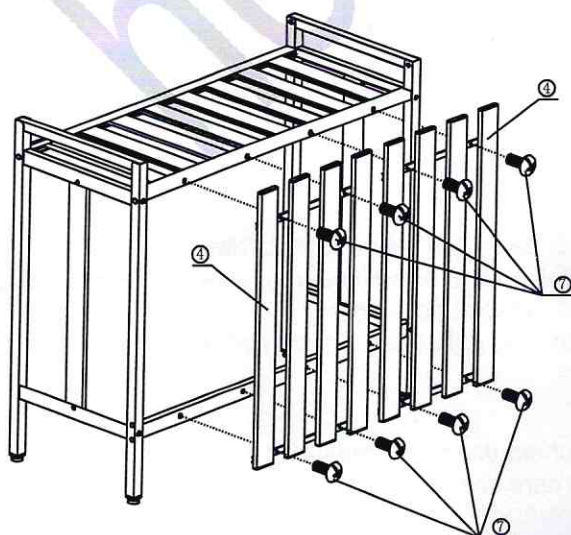

4

100%

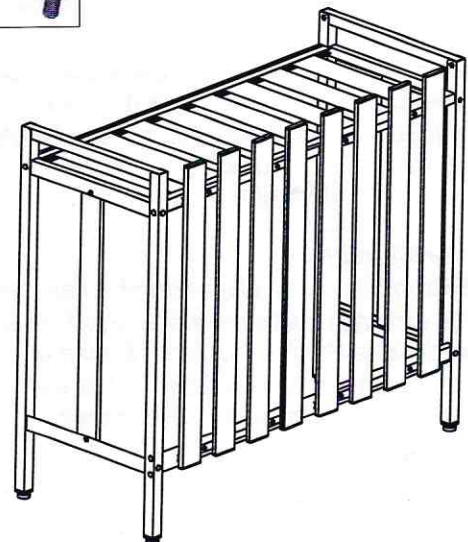

Deutsch:

Allgemeine Hinweise:

Bitte lesen Sie diese Aufbauanleitung sorgfältig durch, bevor Sie das Produkt aufbauen und verwenden. Heben Sie diese Aufbauanleitung für spätere Zwecke gut auf. Nutzen Sie den Artikel nur, wie in der Anleitung beschrieben. Bauen Sie den Artikel nur mit 2 Personen auf, niemals alleine. Wenden Sie auf keinen Fall übermäßige Gewalt an. Schäden am Produkt, die durch Nichtbeachtung der Anleitung entstehen, sind von jeglicher Haftung und Gewährleistung ausgeschlossen. Weiter sind von der Gewährleistung ausgeschlossen: alle Mängel, die durch unsachgemäße Behandlung, Beschädigung oder Reparaturversuche entstehen. Dies gilt auch für den normalen Verschleiß. Für Ihre eigene Sicherheit und die Ihres Produktes, befolgen Sie bitte die untenstehenden. Sicherheitsanweisungen. Eine falsche Handhabung könnte zu ernststen Verletzungen, beschädigtem Eigentum oder sogar dem Tod hinauslaufen. Lesen, verstehen und folgen sie allen Sicherheitsanweisungen.

Bestimmungsgemäße Verwendung:

Bei diesem Artikel handelt es sich um eine Verkleidung für Klimaanlage oder Wärmetauscher und dieser darf auch nur als solcher genutzt werden.

Benutzen Sie den Artikel nur:

- für die bestimmungsgemäße Verwendung.
- im technisch einwandfreien Zustand.
- der Artikel ist nur für private Zwecke konzipiert.

SICHERHEITSHINWEISE:

1. Informieren Sie sich beim Hersteller Ihrer Klimaanlage/ Wärmetauscher, ob Sie ohne Bedenken unsere Verkleidung HWC-K58 an Ihrem Gerät anbringen dürfen.
2. Achten Sie darauf, der Klimaanlage/ Wärmetauscher genügend Platz unter der Verkleidung zu lassen. Die empfohlenen Abstände finden Sie bestimmt im Handbuch der Klimaanlage/des Wärmetauschers oder bei dem jeweiligen Hersteller. Es kann sonst zu einer Überhitzung Ihrer Klimaanlage/ Wärmetauscher, zu Wärmestau oder zu anderen technischen Problemen kommen, wenn diese durch die Verkleidung nicht mehr genügend Luft anziehen können.
3. **Achtung Kippgefahr! Achtung Verletzungsgefahr! Achtung Gefahr der Sachbeschädigung!** Die Verkleidung wird einfach auf den Boden gestellt. Sollte Ihre Klimaanlage/ Wärmetauscher in einem sehr windanfälligen Bereich liegen, empfehlen wir Ihnen diese zu befestigen. Allerdings sollten Sie auch darauf achten, dass Wartungs- und Reparaturöffnungen zugänglich bleiben. Bitte informieren Sie sich dazu in Ihrem lokalen Fachhandel.
4. **Achtung Verletzungsgefahr!** Der Artikel ist kein Spielzeug! Kinder sollten damit nicht unbeaufsichtigt gelassen werden.
5. Benutzen Sie den Artikel nur in der Weise wie es im Handbuch beschrieben ist.
6. Bringen Sie keine Zubehörteile an, die nicht mit dem Artikel mitgeliefert wurden!
7. **Achtung Erstickungsgefahr!** Verpackungsmaterial, wie Plastikbeutel, gehören nicht in Kinderhände.
8. **Achtung Verletzungsgefahr!** Der Artikel ist keine Steighilfe, stellen, setzen oder springen Sie nicht auf den Artikel!
9. Regelmäßige Kontrollen aller Bauteile und Verbindungen sind unbedingt durchzuführen! (Schrauben können sich mit der Zeit lockern)!

Lagerung (bei Nichtnutzung):

Verwahren Sie den Artikel an einem trockenen, sauberen, kühlen und für Kinder unzugänglichem Ort. Der Artikel sollte trocken und sauber sein, um Schimmelbildung, Verfärbungen und Beschädigungen vorzubeugen. Vermeiden Sie den Kontakt mit scharfen oder spitzen Gegenständen.

Pflegehinweise:

- Reines Wasser, gegebenenfalls mit möglichst neutralen Waschmitteln (ph Wert: 5-8).
- Keine sauren oder stark alkalischen Reinigungsmittel verwenden.
- Keine Mittel mit unbekannter Zusammensetzung verwenden.
- Die Oberflächentemperatur sollte während der Reinigung max. 25°C betragen.
- **Achtung:** Keinesfalls bei direkter Sonneneinstrahlung reinigen.
- Nur weiche, saubere und nicht kratzende Tücher und Schwämme verwenden.
- Unmittelbar nach jedem Reinigungsvorgang mit klarem Wasser abspülen.
- Keine Dampf- oder Hochdruckreiniger verwenden!

English

General notes:

Please read this manual carefully before you start to assemble and use the item. Please keep the manual! Just use the item in the way it is mentioned in the manual. Never assemble the item alone. Do not exercise excessive force. Damages to the item which are caused through non-observance of the manual lead to exclusion from liability and guarantee. Improper usage, damaging or attempt of repairs are also leading to exclusion of guarantee. It also counts for normal deterioration.

For your own safety and that of your product, make sure to follow the safety precautions below.

Fail to follow the instruction may result in serious injury, property damage or death. Read, understand and follow the instructions for safety

Intended use:

This item is a casing for air conditioners or heat exchangers and must only be used as such.

Just use the item to:

- for the designated use.
- In a technical perfect condition.
- The item is designed for private use only.

IMPORTANT INSTRUCTIONS FOR SAFETY:

1. Check with the manufacturer of your air conditioner/heat exchanger whether you can safely fit our HWC-K58 casing to your unit.
2. Make sure that you leave enough space under the cover for the air conditioner/heat exchanger. The recommended clearances can certainly be found in the manual of the air conditioner/heat exchanger or from the respective manufacturer. Otherwise, your air conditioner/heat exchanger may overheat, heat build-up or other technical problems may occur if it can no longer draw in enough air through the fairing.
3. **Caution: Danger of tipping! Caution: Risk of injury! Caution Risk of damage to property!** The cladding is simply placed on the floor. If your air conditioner/heat exchanger is located in an area that is very susceptible to wind, we recommend that you attach it. However, you should also ensure that maintenance and repair openings remain accessible. Please consult your local specialist dealer for more information.
4. **Caution: Risk of injury!** The item is no toy. Children should not be left unattended with it.
5. Only use this device as it is described in the manual.
6. Do not fix attachments that are not included in the delivery.
7. **Caution: Risk of suffocation!** Packaging materials like plastic bags are no toys for children.
8. **Caution: Risk of injury!** Do not use the item as a ladder. Do not stand, sit or jump on the item!
9. Please check all parts regularly. Screws may loosen after some time.

Storage instructions:

Store the item in a box or in a safe, dry, out of reach of children and cool place. Avoid contact with sharp or pointed objects that could cut or puncture the material.

For Cleaning:

- Use pure water, if necessary with detergents that are as neutral as possible (ph value: 5-8).
- Do not use any acidic or strongly alkaline cleaning agents.
- Do not use any agents with an unknown composition.
- The surface temperature should not exceed 25°C during cleaning.
- **Attention:** Never clean in direct sunlight.
- Only use soft, clean and non-abrasive cloths and sponges
- Rinse with clear water immediately after each cleaning process.
- Do not use steam or high-pressure cleaners!

Remarques générales:

Veillez lire la notice montage attentivement avant de monter et utiliser le produit. Gardez bien cette notice de montage pour plus tard. Utilisez l'article uniquement comme décrit dans les instructions. Montez l'article uniquement avec 2 personnes, jamais tout seul. N'utilisez en aucun cas de violence excessive. Des endommagements qui se produisent par l'inobservation des instructions, sont exclus de la garantie. En outre, tous les défauts qui se produisent par un traitement inapproprié, un endommagement ou des essais de réparation, sont également exclus de la garantie. Cela est aussi le cas pour l'usure normale.

Pour votre sécurité et afin de garantir le bon fonctionnement, assurez-vous de prendre les précautions décrites dans ce manuel.

Ne pas suivre les instructions et les avertissements peut entraîner des dommages, des blessures graves ou la mort. LIRE, COMPRENDRE ET SUIVRE LES INSTRUCTIONS SUIVANTES instructions for safety

Utilisation conforme à sa destination:

Cet article est un habillage pour climatiseurs ou échangeurs thermiques et ne doit être utilisé que comme tel.

Utilisez l'article uniquement:

- pour l'emploi conforme à sa destination
- en état intact
- pour l'emploi privé

INSTRUCTION IMPORTANTE DE SÉCURITÉ:

1. Renseignez-vous auprès du fabricant de votre climatiseur/échangeur thermique pour savoir si vous pouvez installer sans problème notre habillage HWC-K58 sur votre appareil.
2. Veillez à laisser suffisamment d'espace sous l'habillage pour le climatiseur/l'échangeur de chaleur. Vous trouverez certainement les distances recommandées dans le manuel du climatiseur/de l'échangeur de chaleur ou auprès du fabricant concerné. Sinon, votre climatiseur/échangeur thermique risque de surchauffer, d'accumuler de la chaleur ou de rencontrer d'autres problèmes techniques s'il ne peut plus aspirer suffisamment d'air à travers le revêtement.
3. **Prudence risque de basculement ! Prudence risque de blessure ! Prudence risque de dommages matériels !** Il suffit de poser l'habillage sur le sol. Si votre climatiseur/échangeur thermique se trouve dans une zone très exposée au vent, nous vous recommandons de le fixer. Toutefois, vous devez également veiller à ce que les ouvertures d'entretien et de réparation restent accessibles. Veuillez vous renseigner à ce sujet auprès de votre commerce spécialisé local.
4. **Prudence risque de blessure !** Cet article n'est pas un jouet. Surveillez les enfants et assurez-vous qu'ils ne jouent pas avec l'article.
5. Veillez à utiliser le produit uniquement comme indiqué dans la notice.
6. N'ajoutez pas de pièces supplémentaires n'étant pas livrées avec l'appareil
7. **Prudence risque d'étouffement !** Le matériau d'emballage est à tenir hors de la portée des enfants.
8. **Prudence risque de blessure !** L'article ne sert pas comme escabeau, ne vous mettez pas ou ne sautez pas sur l'article.
9. Veuillez vérifier toutes les pièces de l'article régulièrement. Les vis pourraient se desserrer avec le temps.

Stockage:

Stockez l'article à l'écart des enfants dans un carton ou dans un endroit sec, propre et non-chaud pour éviter la moisissure et la décoloration ou des endommagements. Évitez le contact avec des objets coupants et pointus qui peuvent couper ou abîmer le matériau.

Pour le nettoyage:

- Utiliser de l'eau pure, éventuellement avec des détergents les plus neutres possibles (valeur ph : 5-8).
- N'utilisez pas de détergents acides ou fortement alcalins.
- N'utilisez pas de produits dont la composition est inconnue.
- La température de surface ne doit pas dépasser 25°C pendant le nettoyage.
- **Attention** : Ne nettoyez jamais en plein soleil.
- Utilisez uniquement des chiffons et des éponges doux, propres et non abrasifs
- Rincer à l'eau claire immédiatement après chaque nettoyage.
- N'utilisez pas de nettoyeurs à vapeur ou à haute pression !

Italiano

Informazioni generali:

Si prega di leggere attentamente questo manuale prima di assemblare o utilizzare il prodotto. Conservare questo manuale! Utilizzare il prodotto solo come menzionato nel manuale. Non assemblare il prodotto da soli. Non esercitare una forza eccessiva. Danni al prodotto causati dalla non osservanza delle regole descritte nel manuale sono esclusi dalla responsabilità e dalla garanzia. Utilizzo improprio, danneggiamento o tentativi di riparazione escludono dalla garanzia. Inoltre la garanzia non copre il normale deterioramento.

Per la tua sicurezza e quella del prodotto, assicurati di seguire le note sulla sicurezza riportate in seguito. Ignorare queste istruzioni aumenta il rischio di danni, infortuni e morte.

Leggere, comprendere e seguire tutte le istruzioni di sicurezza.

L'uso previsto:

Questo articolo è un involucro per condizionatori d'aria o scambiatori di calore e può essere utilizzato solo come tale.

Condizioni di utilizzo del prodotto:

- Utilizzare il prodotto come descritto nel manuale.
- Solo se in perfette condizioni.
- Il prodotto è destinato ad un utilizzo esclusivamente privato

IMPORTANTI NORME DI SICUREZZA:

1. Verificate con il produttore del vostro condizionatore d'aria/scambiatore di calore se è possibile montare in modo sicuro il nostro involucro HWC-K58 sulla vostra unità.
2. Assicuratevi di lasciare spazio sufficiente sotto la copertura per il condizionatore d'aria/scambiatore di calore. Le distanze consigliate si trovano sicuramente nel manuale del condizionatore d'aria/scambiatore di calore o presso il rispettivo produttore. In caso contrario, il condizionatore d'aria/scambiatore di calore potrebbe surriscaldarsi, accumulare calore o causare altri problemi tecnici se non riesce più ad aspirare aria a sufficienza attraverso la carenatura.
3. **Attenzione: Pericolo di ribaltamento! Attenzione: Pericolo di lesioni! Attenzione: rischio di danni alle cose!** Il rivestimento viene semplicemente appoggiato sul pavimento. Se il condizionatore d'aria/scambiatore di calore si trova in un'area molto soggetta al vento, si consiglia di fissarlo. Tuttavia, è necessario assicurarsi che le aperture per la manutenzione e la riparazione rimangano accessibili. Per ulteriori informazioni, consultare il rivenditore specializzato locale.
4. **Attenzione: Pericolo di lesioni!** Questo articolo non è un giocattolo. Supervisionare i bambini.
5. Utilizzate questo dispositivo solo nel modo descritto nel manuale.
6. Non attaccate accessori che non sono stati forniti con il dispositivo.
7. **Attenzione: Rischio di soffocamento!** I materiali di imballaggio, come il sacco in plastica, non sono giochi per bambini.
8. **Attenzione: Pericolo di lesioni!** Non usare il prodotto come una scala. Non alzarsi in piedi o saltare sul prodotto!
9. Controlli regolari di tutti i componenti e collegamenti devono essere eseguiti in quanto le viti possono allentarsi nel tempo.

Stoccaggio:

Tenere il dispositivo in una scatola in un luogo asciutto, sicuro e fresco. Evitare il contatto con oggetti appuntiti o taglienti che potrebbero tagliare o forare il tessuto

Per la pulizia:

- Utilizzare acqua pulita, possibilmente con detersivi neutri (valore ph: 5-8).
- Non utilizzare detersivi acidi o fortemente alcalini.
- Non utilizzare agenti con una composizione sconosciuta.
- La temperatura della superficie non deve superare i 25°C durante la pulizia.
- **Attenzione:** non pulire mai alla luce diretta del sole.
- Utilizzare esclusivamente panni e spugne morbidi, puliti e non abrasivi
- Sciacquare con acqua pulita immediatamente dopo ogni processo di pulizia.
- Non utilizzare idropulitrici a vapore o ad alta pressione!

Español

Información general:

Por favor, lea con atención este manual antes de empezar a montar el artículo. Por favor, conserve el manual. Use el artículo sólo para el uso mencionado en el manual. Nunca monte el artículo solo. No haga demasiada fuerza. Los daños que puedan ser causados por no seguir las instrucciones de montaje quedan excluidos de la garantía del producto. El uso impropio, los daños o intentos de reparaciones también quedan excluidos de la garantía. También queda excluido el deterioro por uso normal.

Por su propia seguridad y la de su producto, asegúrese de seguir las precauciones de seguridad. No seguir las instrucciones puede ocasionar lesiones graves, daños a la propiedad o la muerte.

Lea, comprenda y siga todas las instrucciones de seguridad.

Uso previsto:

Este artículo es una carcasa para acondicionadores de aire o intercambiadores de calor y sólo puede utilizarse como tal.

Use el artículo para:

- El uso para el que ha sido diseñado
- En condiciones técnicas perfectas
- El artículo está diseñado sólo para uso privado

INSTRUCCIONES IMPORTANTES DE SEGURIDAD:

1. Compruebe con el fabricante de su acondicionador de aire/intercambiador de calor si puede instalar con seguridad nuestra carcasa HWC-K58 en su unidad.
2. Asegúrese de dejar suficiente espacio bajo la cubierta para el acondicionador de aire/intercambiador de calor. Las distancias recomendadas se pueden encontrar, sin duda, en el manual del acondicionador de aire/intercambiador de calor o del respectivo fabricante. De lo contrario, el acondicionador de aire/intercambiador de calor puede sobrecalentarse, acumularse calor o producirse otros problemas técnicos si ya no puede aspirar suficiente aire a través del carenado.
3. **Precaución: ¡Peligro de vuelco! Precaución ¡Riesgo de lesiones!** Precaución ¡Riesgo de daños materiales! El revestimiento se coloca simplemente en el suelo. Si su acondicionador de aire/intercambiador de calor está situado en una zona muy expuesta al viento, le recomendamos que lo fije. Sin embargo, también debe asegurarse de que las aberturas para el mantenimiento y las reparaciones sigan siendo accesibles. Consulte a su distribuidor especializado para obtener más información.
4. **¡Precaución! Riesgo de lesiones.** Este artículo no es un juguete. Supervisar a los niños.
5. Utilizar este dispositivo únicamente como se indica en las instrucciones. No hacer caso de otras instrucciones no incluidas en el paquete.
6. **¡Precaución! Riesgo de asfixia.** Materiales del empaquetado como bolsas de plástico no son juguetes para niños.
7. **¡Precaución! Riesgo de lesiones.** No use el artículo como una escalera. No se suba o salte sobre el artículo.
8. Se deben realizar comprobaciones regulares de todos los componentes y conexiones ya que los tornillos pueden aflojarse con el tiempo.

Almacenamiento:

Mantenga el dispositivo en una caja en un lugar seco, seguro y fresco. Evite el contacto con objetos afilados o afilados que puedan cortar o pinchar la tela.

Para limpiar:

- Utilice agua pura, si es necesario con detergentes lo más neutros posible (valor ph: 5-8).
- No utilice productos de limpieza ácidos o fuertemente alcalinos.
- No utilice ningún agente con una composición desconocida.
- La temperatura de la superficie no debe superar los 25°C durante la limpieza.
- **Atención:** Nunca limpie bajo la luz directa del sol.
- Utilice únicamente paños y esponjas suaves, limpios y no abrasivos.
- Enjuague con agua limpia inmediatamente después de cada proceso de limpieza.
- ¡No utilice limpiadores de vapor o de alta presión!