

INSTRUCTIONS D'UTILISATION

INSTRUCTION FOR USE / BEDIENUNGSANLEITUNG

INSTRUCCIONES DE USO



PHOTO NON CONTRACTUELLE

PH050012/PH050013/PH050017/PH050018/

PH050010/PH050011/PH050014/PH050015

BAIGNOIRE D'HYDROMASSAGE

INFLATABLE SPA

WHIRLPOOL

BAÑERA DE HIDROMASAJE

**VENTE-UNIQUE**
.com

CONSIGNES DE SÉCURITÉ IMPORTANTES

- MISE EN GARDE 1 : Cet appareil doit être alimenté en électricité par l'intermédiaire d'un dispositif à courant résiduel (DCR) avec un courant de collage résiduel ne dépassant pas 30 mA.
- MISE EN GARDE 2 : Les installations électriques doivent satisfaire les exigences des normes locales. Les appareils mis à la terre doivent être connectés de façon permanente à un câblage fixe
- MISE EN GARDE 3 : Si le cordon d'alimentation est endommagé, il doit être remplacé par le fabricant ou par son agent de maintenance ou par un technicien possédant une qualification équivalente afin d'éviter tout risque. Remplacez immédiatement tout cordon endommagé.
- MISE EN GARDE 4 : Les éléments contenant des parties sous tension, exception faite des éléments alimentés par une très basse tension ne dépassant pas 12 V, doivent être inaccessibles à une personne se trouvant dans le spa.
- MISE EN GARDE 5 : Afin de réduire les risques d'électrocution, ne pas utiliser de rallonge pour connecter l'unité à la source d'alimentation électrique ; mettez à disposition de l'appareil une prise électrique placée de façon adéquate.
- MISE EN GARDE 6 : Les éléments comportant des composants électriques, exception faite des télécommandes, doivent être situés ou fixés de façon à ne pas pouvoir tomber dans la baignoire..
- MISE EN GARDE 7 : Pour éviter tout risque d'électrocution, ne pas utiliser le spa lorsqu'il pleut.
- MISE EN GARDE 8 : Ne jamais utiliser le spa si les éléments d'aspiration sont cassés ou absents. Ne jamais remplacer un élément d'aspiration par un élément dont la puissance nominale est inférieure au flux indiqué sur l'élément d'aspiration d'origine.
- MISE EN GARDE 9 : Afin de limiter les risques d'accident, ne pas permettre aux enfants d'utiliser ce produit s'ils ne sont pas en permanence sous la surveillance étroite d'un adulte.
- MISE EN GARDE 10 : L'eau attire les enfants. Verrouillez toujours le spa avec son couvercle après chaque utilisation.
- MISE EN GARDE 11 : Lorsque la fonction de jet doit être utilisée, assurez-vous d'abord que le couvercle du spa est bien ouvert.
- MISE EN GARDE 12 : N'allumez pas le spa s'il y a une possibilité pour que l'eau qu'il contient soit gelée.
- MISE EN GARDE 13 : Risque d'électrocution. N'utilisez jamais aucun appareil électrique lorsque vous êtes dans le spa ou lorsque vous êtes mouillé. Ne placez jamais aucun appareil électrique, comme une lampe, un téléphone, une radio ou une télévision, à moins de 5 pieds (1,5 m) du spa.
- MISE EN GARDE 14 : Les animaux familiers doivent être tenus éloignés du spa de façon à éviter tout dommage.

- MISE EN GARDE 15 : Risque d'électrocution. Installez l'unité à une distance d'au moins 5 pieds (1,5 m) de toute surface métallique. Sinon, un spa peut être installé à moins de 5 pieds d'une surface métallique à condition qu'il soit connecté de façon permanente avec un conducteur de cuivre plein ayant une section d'au moins 1,0 mm² au connecteur de fil sur le boîtier de connexion prévu à cet effet.
- MISE EN GARDE 16 : Risque de noyade accidentelle. Il faut faire très attention pour éviter tout accès non autorisé par des enfants. Pour éviter tout accident, assurez-vous que les enfants ne peuvent pas utiliser ce spa s'ils ne sont pas en permanence sous la supervision d'un adulte.
- MISE EN GARDE 17 : En cours de grossesse, le fait de rester plongée de façon prolongée dans l'eau chaude risque d'avoir un effet néfaste sur le fœtus.
Limitez à chaque fois la durée d'utilisation à 10 minutes.
- MISE EN GARDE 18 : La consommation d'alcool, de drogue ou de médicaments avant ou pendant l'utilisation du spa risque de provoquer une perte de connaissance et une possibilité de noyade.
- MISE EN GARDE 19 : Les personnes obèses ou les personnes possédant des antécédents de maladie cardiaque, de pression sanguine trop faible ou trop élevée, de problèmes circulatoires ou de diabète doivent consulter un médecin avant d'utiliser un spa...
- MISE EN GARDE 20 : Les personnes prenant des médicaments doivent consulter un médecin avant d'utiliser un spa car certaines médicaments peuvent provoquer une somnolence, et d'autres peuvent affecter le rythme cardiaque, la pression sanguine et la circulation.
La température de l'eau du spa ne doit jamais dépasser les 40°C (104°F). Une température de l'eau comprise entre 38°C (100°F) et 40°C (104°F) est considérée comme sans danger pour un adulte en bonne santé. Pour les jeunes enfants et lorsque la durée d'utilisation du spa dépasse les 10 minutes, des températures moins élevées sont recommandées. Étant donné qu'une eau trop chaude peut faire peser un risque élevé de conséquences mortelles pour le fœtus pendant les premiers mois de la grossesse, les femmes enceintes ou peut-être enceintes doivent limiter la température de l'eau à 38°C (100°F).
- MISE EN GARDE 21 : Afin de réduire les risques d'accident, ne jamais utiliser directement dans le spa une eau dont la température est supérieure à 40°C (104°F).
- MISE EN GARDE 22 : La consommation d'alcool, de drogue ou de médicaments est de nature à augmenter sensiblement les risques d'hyperthermie mortelle. L'hyperthermie se produit lorsque la température interne du corps dépasse de plusieurs degrés la température normale du corps 37°C (98,6°F). Les symptômes de l'hyperthermie sont : augmentation de la température interne du corps, étourdissements, léthargie, somnolence et perte de connaissance. Les effets de l'hyperthermie

incluent l'impossibilité de percevoir la sensation de chaleur, l'impossibilité de prendre conscience qu'il faut sortir du spa, la défaut de prise de conscience d'un danger imminent, un accident mortel chez les femmes enceintes, l'incapacité physique de sortir du spa, et un évanouissement induisant un risque de noyade.

- MISE EN GARDE 23: Une immersion prolongée dans le spa risque de causer des problèmes de santé.
- ATTENTION 1 : Afin d'éviter tout dommage causé à la pompe, le spa ne doit jamais être utilisé s'il n'est pas rempli d'eau.
- ATTENTION 2 : Sortez immédiatement du spa si vous ne vous sentez pas bien ou si vous sentez que vous endormissez.
- ATTENTION 3 : Placez le spa uniquement sur une surface capable de supporter la charge au sol requise.
- ATTENTION 4 : Le spa ne soit pas être installé ou laissé dehors à une température inférieure à 4°C (40°F).
- ATTENTION 5 : N'ajoutez jamais de l'eau aux produits chimiques. L'ajout de produits chimiques dans l'eau risque de provoquer la vaporisation de produits chimiques dangereux.
- ATTENTION 6 : Afin d'éviter tout risque induit par le rétablissement accidentel d'un disjonctage thermique, l'appareil ne doit pas être alimenté en électricité par le biais d'un dispositif de commutation externe, comme une minuterie, ni connecté à un circuit qui est fréquemment connecté et déconnecté.
- ATTENTION 7: CET APPAREIL PEUT ETRE UTILISE PAR DES ENFANTS AGES D'AU MOINS 8 ANS ET PAR DES PERSONNES AYANT DES CAPACITES PHYSIQUES, SENSORIELLES OU MENTALES REDUITES OU DENUEES D'EXPERIENCE OU DE CONNAISSANCE, S'ILS (SI ELLES) SONT CORRECTEMENT SURVEILLE(E)S OU SI DES INSTRUCTIONS RELATIVES A L'UTILISATION DE L'APPAREIL EN TOUTE SECURITE LEUR ONT ETE DONNEES ET SI LES RISQUES ENCOURUS ONT ETE APPREHENDES. LES ENFANTS NE DOIVENT PAS JOUER AVEC L'APPAREIL. LE NETTOYAGE ET L'ENTRETIEN PAR L'USAGER NE DOIVENT PAS ETRE EFFECTUES PAR DES ENFANTS SANS SURVEILLANCE.
- ATTENTION 8 : Le spa ne soit pas être installé ou laissé dehors à une température inférieure à 4°C (40°F)

CONSERVEZ CES INSTRUCTIONS SPÉCIFICATIONS

Modèle :	PH050012	PH050013	PH050017	PH050018
Nombre de personnes:	2	4	4	6
Capacité d'eau :	550L/145 gallons	600L/158 gallons	800L/211 gallons	1000L/264 gallons
Diamètre extérieur :	L 1.90 m/75";W 1.20 m/ 47"	1.50 m/59"	1.80 m/71"	2.08 m/82"
Diamètre intérieur :	L 1.50 m/59";W 0.8 m/ 31.5"	1.10 m/43"	1.40 m/55"	1.60 m/63"
Hauteur :	0.65 m/25.6"	0.65 m/25.6"	0.65 m/25.6"	0.65 m/25.6"
Nombre de jets d'air :	130 X ϕ 3 mm	130 X ϕ 3 mm	130 X ϕ 3 mm	130 X ϕ 3 mm
Puissance nominale :	220-240V~,50Hz	220-240V~,50Hz	220-240V~,50Hz	220-240V~,50Hz
Dispositif de chauffage :	1200W/1.63HP	1200W/1.63HP	1200W/1.63HP	1200W/1.63HP
Jet :	600W/0.81HP	600W/0.81HP	600W/0.81HP	600W/0.81HP
Longueur du cordon d'alimentation :	3.5M	3.5M	3.5M	3.5M
Filtre :	12V CC, 50Hz 30W, 1880L/420gallon/H	12V CC, 50Hz 30W, 1880L/420gallon/H	12V CC, 50Hz 30W, 1880L/420gallon/H	12V CC, 50Hz 30W, 1880L/420gallon/H
Couvercle supérieur :	PVC à laminage polyester avec feuille d'aluminium	PVC à laminage polyester avec feuille d'aluminium	PVC à laminage polyester avec feuille d'aluminium	PVC à laminage polyester avec feuille d'aluminium
Modèle :	PH050010	PH050011	PH050014	PH050015
Nombre de personnes:	4	6	8	6
Capacité d'eau :	800L/211 gallons	1000L/264 gallons	1413L/373 gallons	950L/252 gallons
Diamètre extérieur :	1.80 m/71"	2.08 m/82"	2.40 m/94"	1.85 m/73"
Diamètre intérieur :	1.40 m/55"	1.60 m/63"	2.00 m/78.7"	1.50 m/59"
Hauteur :	0.65 m/25.6"	0.65 m/25.6"	0.65 m/25.6"	0.65 m/25.6"
Nombre de jets d'air :	130 X ϕ 3 mm	130 X ϕ 3 mm	130 X ϕ 3 mm	130 X ϕ 3 mm
Puissance nominale :	220-240V~,50Hz	220-240V~,50Hz	220-240V~,50Hz	220-240V~,50Hz
Dispositif de chauffage :	1200W/1.63HP	1200W/1.63HP	1200W/1.63HP	1200W/1.63HP
Jet :	600W/0.81HP	600W/0.81HP	600W/0.81HP	600W/0.81HP
Longueur du cordon d'alimentation :	3.5M	3.5M	3.5M	3.5M
Filtre :	12V CC, 50Hz 30W, 1880L/420gallon/H	12V CC, 50Hz 30W, 1880L/420gallon/H	12V CC, 50Hz 30W, 1880L/420gallon/H	12V CC, 50Hz 30W, 1880L/420gallon/H
Couvercle supérieur :	Cuir synthétique avec feuille d'aluminium	Cuir synthétique avec feuille d'aluminium	PVC à laminage polyester avec feuille d'aluminium	PVC à laminage polyester avec feuille d'aluminium

INSTRUCTIONS D'INSTALLATION

A Veillez bien à vérifier que tous les éléments sont bien présents :

- a. Baignoire spa
- b. Couvercle en PU avec feuille d'aluminium et fermeture à glissière c. Tuyau de gonflage
- d. Cartouche de filtrage
- e. Capot de la cartouche de filtrage f. Bouchon en caoutchouc
- g. Kit de réparation

B Exigences concernant le site d'installation :

MISE EN GARDE 1 : Le sol doit être capable de supporter la charge prévue.

MISE EN GARDE 2 : Un système de drainage adapté doit être prévu pour l'eau risquerait de déborder.

IMPORTANT : En raison du poids combiné du spa, de l'eau et des baigneurs, il est très important que la base sur laquelle le spa est installé soit régulière, plate, de niveau et capable de supporter uniformément ce poids pendant tout le temps pendant lequel le spa est installé. Si le spa est placé sur une surface qui ne respecte pas ces exigences, tout dommage causé par un support inadapté provoque l'annulation de la garantie. Le propriétaire du spa doit s'assurer à tout moment de l'intégrité du site.

a) Installation à l'intérieur :

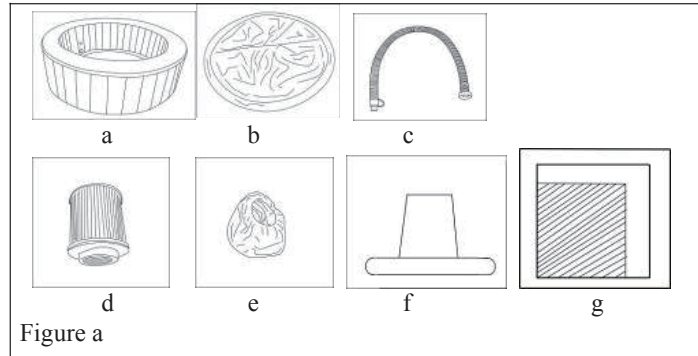

qui

Sachez qu'il y a des exigences spécifiques si vous installez le spa à l'intérieur.

1. Le sol doit être capable de supporter la capacité du spa. Le sol doit être une surface non dérapante et de niveau.
2. Pour l'installation du spa à l'intérieur, il est essentiel de prévoir un drainage adapté. Si vous aménagez une nouvelle pièce pour le spa, il est recommandé d'installer un avaloir de sol.
3. L'humidité est un effet secondaire naturel de l'installation d'un spa. Déterminez les effets de l'air humide sur le bois exposé, le papier, etc., là où vous prévoyez s'installer le spa. Pour limiter ces effets, mieux vaut prévoir une bonne ventilation dans la zone sélectionnée. Un architecte peut vous aider à déterminer s'il est nécessaire de prévoir plus de ventilation.

REMARQUE : N'installez pas le spa sur un tapis ou sur tout autre matériau risquant d'être endommagé par l'humidité.

b) Installation à l'extérieur :

1. Quel que soit l'endroit où vous installez le spa, il est important d'avoir des fondations de soutien solides. Si vous installez le spa à l'extérieur, assurez-vous qu'il n'y a pas d'objet pointu présent qui pourrait endommager le spa et que l'endroit est de niveau, afin que le spa puisse être placé de façon stable et convenable.
2. En cours de remplissage, de vidange ou d'utilisation, il est possible que de l'eau déborde du spa. Le spa doit être installé près d'un avaloir de sol.
3. Ne laissez la surface du spa exposée directement aux rayons du soleil pendant des périodes prolongées.

C Assemblage

1. Sortez le spa de l'emballage et dépliez-le. Étalez le spa et son couvercle. Vérifiez que les deux sont bien à l'endroit.

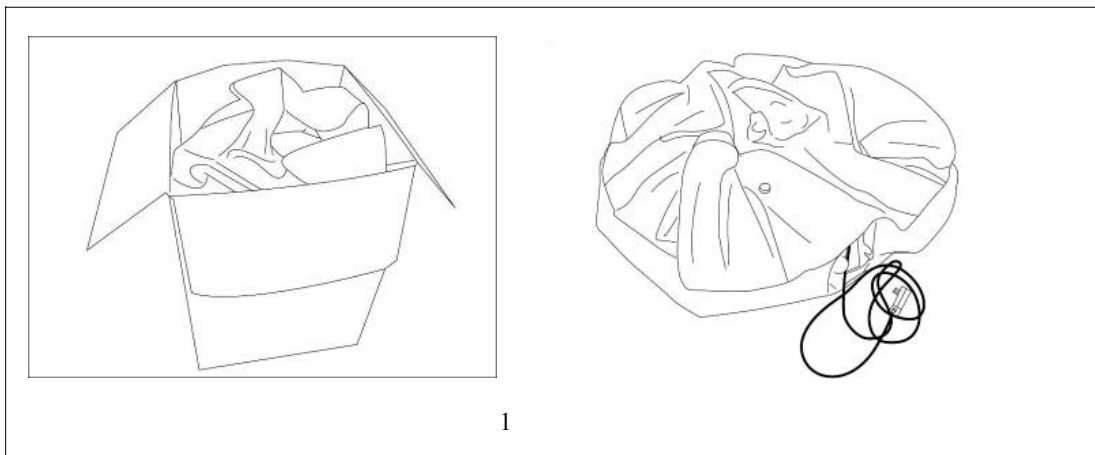

2. Ouvrez la sortie d'air du spa. Vissez dessus l'une des extrémités du tuyau de gonflage.
3. Ouvrez la vanne d'air du spa. Connectez l'autre extrémité du tuyau de gonflage à la vanne.

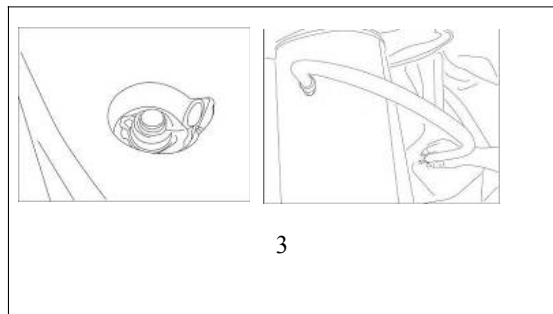
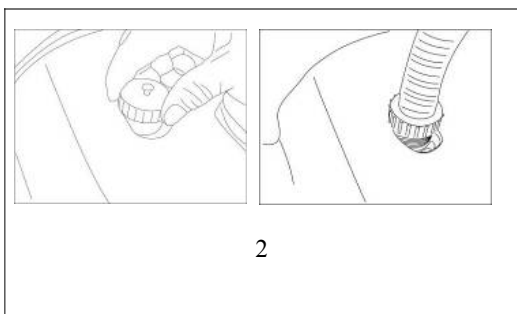

4. Gonflez la baignoire spa en appuyant sur le bouton “Jet”.

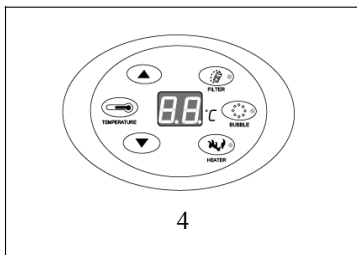

Une fois que le spa est correctement gonflé, appuyez sur le bouton “Jet” pour arrêter l'alimentation en air.

Attention 1 : Ne gonflez pas trop le spa.

Attention 2 : Si vous voulez gonfler le spa alors qu'il est rempli d'eau, vous devez d'abord activer les jets pendant 2 à 3 minutes en appuyant sur le bouton “Jet”, puis appliquer les étapes 2 à 5 de la procédure ci-dessus.

5. Enlevez le tuyau de gonflage et serrez bien la vanne.

6. Enlevez le tuyau de gonflage de la sortie d'air et serrez bien l'écrou.

7. Vissez la cartouche de filtrage sur l'arrivée d'eau sur la paroi du spa en tournant dans le sens des aiguilles d'une montre.

8. Remplissez le spa à l'aide d'un tuyau d'arrosage jusqu'à atteindre le niveau d'eau indiqué sur la paroi du spa.

9. Placez le couvercle sur le spa et fixez-les avec la fermeture à glissière.

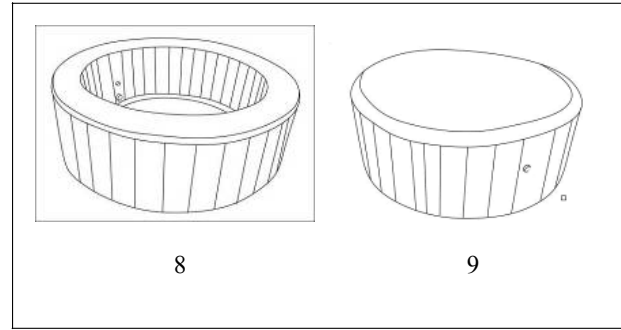
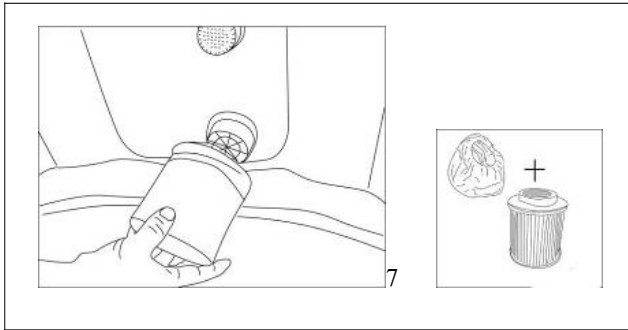

UTILISATION

- A Vous devez vous assurer que le niveau de l'eau dans le spa correspond bien au repère qui se trouve sur la paroi du spa.
Ne faites jamais travailler le système d'alimentation à vide car cela provoquerait l'annulation de la garantie.
- B Panneau de contrôle



FILTER

Touche FILTER - Touche marche/arrêt pour le système de filtrage. Lorsque vous appuyez sur cette touche, la pompe de filtrage commence à fonctionner et le voyant rouge s'allume. Appuyez de nouveau sur la touche pour arrêter la pompe ; le voyant s'éteint.

Lorsque la durée de fonctionnement cumulée de la Pompe de filtrage atteint 168 heures, les lettres "FC" s'affichent à l'écran et une alarme se fait entendre. À ce moment-là, le voyant lumineux de la touche du système de filtration est allumée, mais le système de filtration ne fonctionne en fait pas. Le voyant lumineux de la touche du système de chauffage est éteinte et le système de chauffage ne fonctionne pas. Ce n'est que lorsque vous appuyez de nouveau sur la touche "FILTER" que le voyant lumineux de la touche du système de filtration s'éteint. À ce moment-là, les lettres "FC" affichées sur l'écran s'efface et l'alarme s'arrête. Le température réelle de l'eau est affichée. Toutes les touches retrouvent leur mode de fonctionnement normal.

Les lettres "FC" et l'alarme servent à rappeler à l'utilisateur qu'il faut nettoyer ou remplacer l'élément de filtrage.

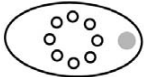

BUBBLE

Touche Jet - Touche marche/arrêt pour le système de jet. Lorsque vous appuyez sur cette touche, la pompe à air commence à fonctionner et le voyant rouge s'allume. Appuyez de nouveau sur la touche pour arrêter le système de jet ; le voyant s'éteint. Le système de jet s'arrête automatiquement au bout de 20 minutes. Si vous en avez encore besoin, vous devez patienter 10 minutes puis appuyez de nouveau sur la touche "Jet".

Lorsque la fonction bulles a été démarrée et a fonctionné pendant 15 minutes, la fonction bulles peut être arrêtée ou démarrée. Lorsque les jets ont été démarrés et ont fonctionné 15 minutes avant d'être arrêtés, les bulles peuvent être arrêtées mais pas redémarrés. Pour le redémarrage des jets, vous devez patienter 10 minutes. Lorsque les jets ont fonctionné pendant 20 avant de s'arrêter, la fonction ne peut pas être réactivée avant un délai de 10 minutes.

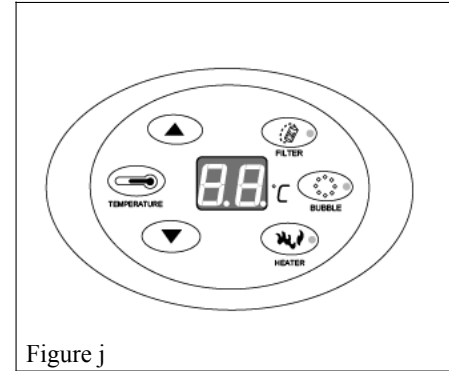

Figure j



HEATER

✓ Touche Chauffage - Touche marche/arrêt pour le système de chauffage. Lorsque vous appuyez sur cette touche, le système de chauffage commence à fonctionner et le voyant rouge s'allume. Appuyez de nouveau sur la touche pour arrêter le système de chauffage ; le voyant s'éteint.

Lorsque vous appuyez sur cette touche "HEATER", le système de chauffage commence à fonctionner et le voyant rouge s'allume. En même temps, le voyant lumineux de la touche FILTRE s'allume et la pompe de filtrage commence aussi à fonctionner. C'est normal, c'est ainsi que le système a été conçu.

Lorsque la température prédéfinie est atteinte, le système de chauffage s'arrête de fonctionner mais le voyant lumineux du chauffage ne s'éteint pas. La pompe de chauffage s'arrête de fonctionner et le voyant lumineux du filtrage s'éteint. Lorsque la température de l'eau descend de 2 degrés en-dessous de la température prédéfinie, le système de chauffage redémarre automatiquement, ainsi que la pompe de filtrage. Le voyant lumineux du filtrage s'allume.



TEMPERATURE

Touche Température – Touche utilisée pour régler la température. Appuyez sur cette touche. Les chiffres à l'écran se mettent à clignoter. Appuyez sur les touches permettant d'augmenter ou de réduire la température pour régler la température. Une fois le réglage terminé, appuyez de nouveau sur la touche Température pour confirmer. La température par défaut est de 40°C, et la température peut être réglée entre 20 et 42°C.



----- Touche permettant d'augmenter la température



----- Touche permettant de réduire la température

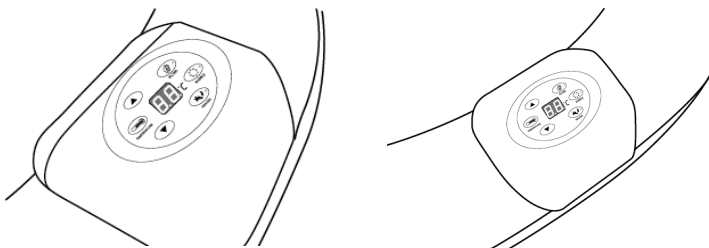

Le base du contrôleur est fabriqué en matériau PU écologique doux et confortable. La surface de la base est lavalble.
Le contrôleur est plaqué chrome, et respecte la norme ROHS.
Les films de protection sont collés sur le contrôleur avec de la colle marine.

Corps du spa :

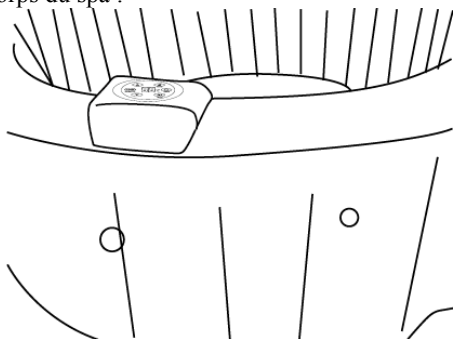

1. Remplissage du corps du réservoir d'eau : l'eau doit atteindre un niveau supérieur de 20 mm à la ligne d'eau. Si ce niveau n'est pas atteint, il est possible que le chauffage ne se fasse pas. Si ce niveau est dépassé, l'eau risque de déborder pendant l'utilisation du spa.
2. Maintenance de l'eau dans le réservoir d'eau
 - 2.1 L'eau dans le réservoir d'eau doit être filtrée régulièrement. Il n'est pas conseillé de filtrer l'eau à chaque fois.
 - 2.2 L'eau qui se trouve dans le réservoir d'eau doit bénéficier périodiquement d'un traitement chimique. Cependant, les produits chimiques contenant des ions de calcium ne doivent pas être utilisés. Si vous utilisez des produits

chimiques avec ions de calcium pour traiter l'eau, il est très probable que des dépôts de tartre se forment sur les parois du réservoir ou dans les tuyaux de chauffage internes. Les dépôts de tartre endommagent directement les composants électriques à l'intérieur du cabinet de contrôle, et ont donc une influence négative sur la durée de vie de ce cabinet.

- 2.3 Si la durée cumulée de fonctionnement du système de filtrage atteint les 168 heures, le système émet une alarme pour rappeler à l'utilisateur qu'il faut nettoyer ou remplacer l'élément de filtrage.

3. Rangement du spa

Videz complètement l'eau qui se trouve dans le réservoir et essayez les gouttelettes d'eau qui se trouvent sur les parois.

Ensuite, laissez le spa au repos pendant 24 heures, dégonflez-le et pliez-le. En hiver, veuillez plier le spa à l'intérieur. En effet, en hiver, la très basse température provoque un durcissement des matériaux du spa. Dans ce cas, le fait de plier le spa risque de provoquer une rupture des matériaux. Remettez le spa dans son carton d'emballage après l'avoir plié, et placez le carton dans un endroit ombragé pour éviter toute exposition directe à la lumière du soleil.

MAINTENANCE

A Maintenance de l'eau

1. Nettoyez votre cartouche de filtrage au moins une fois après un fonctionnement continu de 72 à 120 heures. La cartouche de filtrage doit être remplacée au moins une fois par mois en fonction de l'utilisation.
2. Changez l'eau au bout de quelques jours, ou bien utilisez des produits chimiques pour piscine appropriés. Tous les spas nécessitent l'utilisation de produits chimiques. Veuillez demander conseil à votre revendeur local de piscines pour de plus amples informations concernant la maintenance chimique. Veuillez suivre attentivement les instructions des fabricants de produits chimiques. Les dommages causés au spa du fait d'une mauvaise utilisation de produits chimiques ou d'une mauvaise gestion de l'eau du spa ne sont pas couverts par la garantie.
 - a. Équilibre de l'eau : nous recommandons de maintenir le pH de votre eau à un niveau compris entre 7,2 et 7,5, l'alcalinité à un niveau compris entre 80 et 120 ppm, et le chlore libre à un niveau compris entre 3 et 5 ppm. Achetez un kit de test pour tester la composition chimique de votre eau avant chaque utilisation du spa, et pas moins d'une fois par semaine. Un pH trop faible provoquera des dommages au spa et à la pompe. Les dommages résultant d'un déséquilibre chimique ne sont pas couverts par la garantie.
 - b. Le propriétaire du spa est responsable de l'assainissement de l'eau, qui se fait par l'ajout régulier et périodique (quotidien si nécessaire) d'un assainisseur conforme aux normes. L'assainisseur permettra d'assurer le contrôle chimique des bactéries et virus présents dans l'eau de remplissage ou introduits pendant l'utilisation du spa.

B Nettoyage de la cartouche de filtrage

1. Veillez bien à débrancher le bloc d'alimentation de la prise électrique avant d'appliquer la procédure qui suit.
2. Dévissez le cartouche de filtrage en tournant dans le sens inverse des aiguilles d'une montre.
3. Enlevez le couvercle de la cartouche de filtrage.

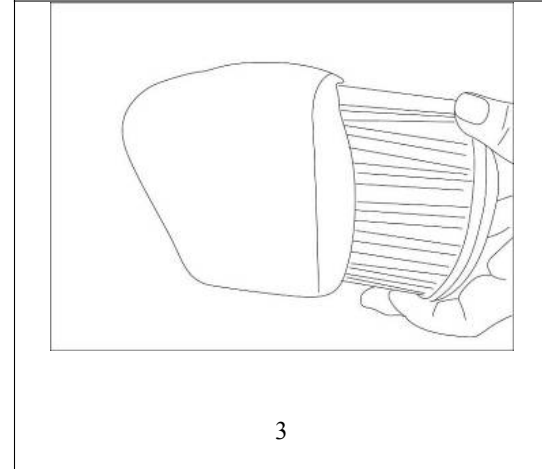
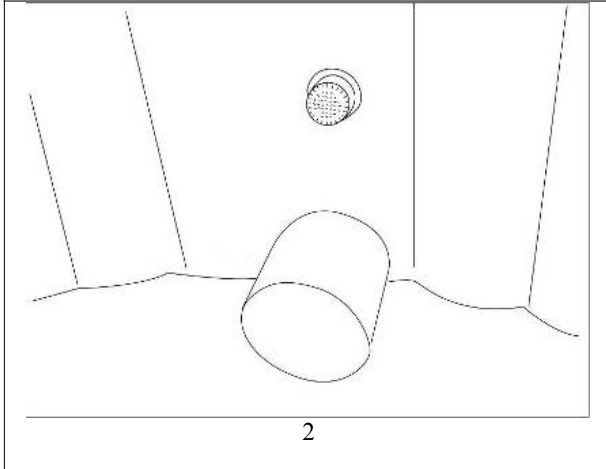

4. La cartouche de filtrage peut être rincée avec un tuyau d'arrosage et réutilisée. Cependant, si la cartouche de filtrage reste sale ou si elle est décolorée, elle doit être immédiatement remplacée.
5. Remettez le couvercle de la cartouche de filtrage en place et placez la cartouche de filtrage sur l'entrée d'eau en la vissant dans le sens des aiguilles d'une montre.

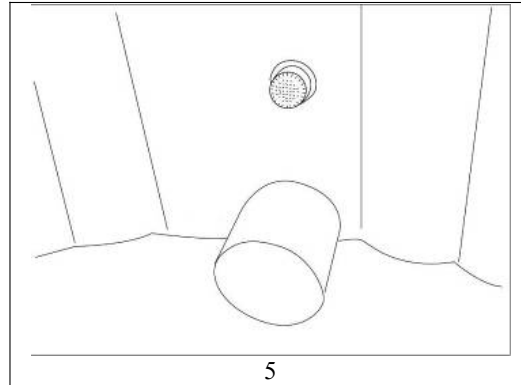
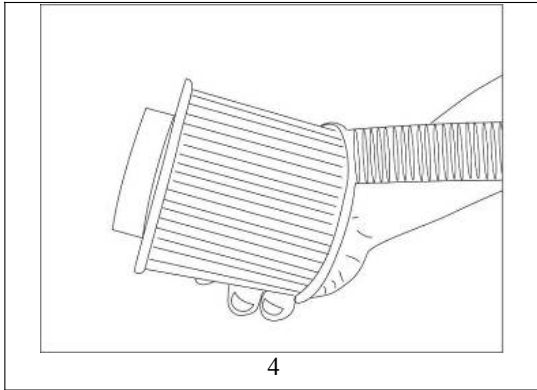

C Drainage

1. Veillez bien à débrancher le bloc d'alimentation de la prise électrique.
2. Insérez le bouchon en plastique sur la prise sur la paroi interne du spa.

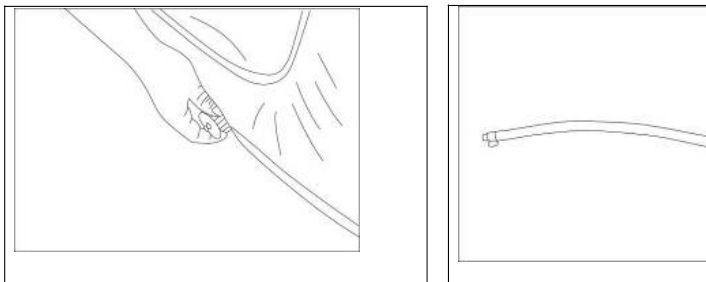

3. Ouvrez la prise sur la paroi extérieure du spa. Vissez dessus l'une des extrémités du tuyau de gonflage.
4. Enlevez le bouchon en plastique de la prise sur la paroi interne du spa ; l'eau s'écoule alors.
5. Lorsqu'il n'y a plus d'eau dans le spa, vous devez faire fonctionner la fonction jet pendant 2 à 3 minutes en appuyant sur le bouton "Jet" de façon à drainer l'eau qui se trouve dans la tuyauterie.
6. Une fois le drainage terminé, enlevez le tuyau de gonflage et serrez bien l'écrou.

D Nettoyage du spa

Les résidus des détergents, les matières dissoutes à partir des maillots de bain et les produits chimiques s'accumulent progressivement dans l'eau du spa. Pour nettoyer le spa, utilisez du savon et de l'eau, puis rincez.

Remarque : n'utilisez pas de brosses dures ni de nettoyeurs abrasifs.

RÉPARATION ET STOCKAGE

1. Réparation du spa

Si le spa est déchiré ou percé, utilisez une rustine de réparation fournie. Essuyez la zone à réparer de façon à l'assécher. Appliquez la colle qui se trouve dans le sachet d'accessoire sur la rustine, puis collez la rustine sur la zone endommagée. Faites glisser votre doigt sur la surface afin d'éliminer toute bulle d'air éventuellement présente. Vous pourrez en général réaliser une réparation solide et discrète.

2. Stockage du spa

Vérifiez que toute l'eau du spa et du boîtier de commande a bien été drainée. C'est essentiel pour garantir la longévité du spa. Nous vous recommandons d'utiliser un aspirateur universel pour aspirer ou éliminer l'eau

contenue dans la tuyauterie du spa. Enlevez la cartouche de filtrage

Il vous est conseillé de stocker le spa dans son emballage d'origine et dans un endroit chaud et sec. Remarque : Sous l'effet d'une température inférieure à zéro, le plastique devient cassant. Le gel risque d'endommager sérieusement le spa. Tout aménagement hivernal inadapté de votre spa risque d'annuler la garantie.

Problème :	Causes probables	Solutions
Le système de jet semble ne pas fonctionner	<ul style="list-style-type: none"> ---La pompe à air est trop chaude ---Il y a un souci avec le boîtier électrique 	<ul style="list-style-type: none"> ---Débranchez la pompe à air. Une fois que la pompe à air a refroidi, rebranchez-la et appuyez sur le bouton Jet pour l'activer. --- Si la pompe ne se réinitialise pas, faites appel au service de réparation.
Le système de chauffage semble ne pas fonctionner	<ul style="list-style-type: none"> ---La température est réglée trop bas ---La cartouche de filtrage est sale ---Le niveau d'eau n'est pas bon ---Panne de l'élément de chauffage 	<ul style="list-style-type: none"> ---Choisissez un réglage correct pour la température (20 à 42°C). ---Nettoyez/remplacez à temps la cartouche de filtrage. ---Ajoutez de l'eau jusqu'aux niveaux spécifiés. --- Demandez au service de réparation d'intervenir.
Le système de filtrage semble ne pas fonctionner	<ul style="list-style-type: none"> ---La cartouche de filtrage est sale ---Il y a un souci avec le boîtier électrique ---Tension électrique insuffisante 	<ul style="list-style-type: none"> ---Nettoyez/remplacez à temps la cartouche de filtrage. --- Si le système ne se réinitialise pas, faites appel au service de réparation. ---Demandez à un électricien professionnel de vérifier que la tension d'alimentation et la fréquence sont normales chez vous
Le spa fuit	<ul style="list-style-type: none"> ---Le spa est déchiré ou percé 	<ul style="list-style-type: none"> ---Utilisez l'une des rustines fournies
L'eau n'est pas propre	<ul style="list-style-type: none"> ---Durée de filtrage insuffisante ---La cartouche de filtrage est sale ---Mauvaise maintenance de l'eau 	<ul style="list-style-type: none"> ---Augmentez la durée du filtrage. ---Nettoyez/remplacez la cartouche de filtrage. ---Veuillez vous reporter aux instructions des fabricants de produits chimiques.

DÉPANNAGE

Voici quelques astuces utiles pour vous aider à diagnostiquer et à résoudre quelques problèmes communs.

NIVEAU DE PROTECTION PAR RAPPORT À L'EAU

Mise en garde : Les niveaux de protection par rapport à l'eau de l'appareil diffèrent selon les zones dans lesquelles se trouve le produit. Voir le schéma suivant :

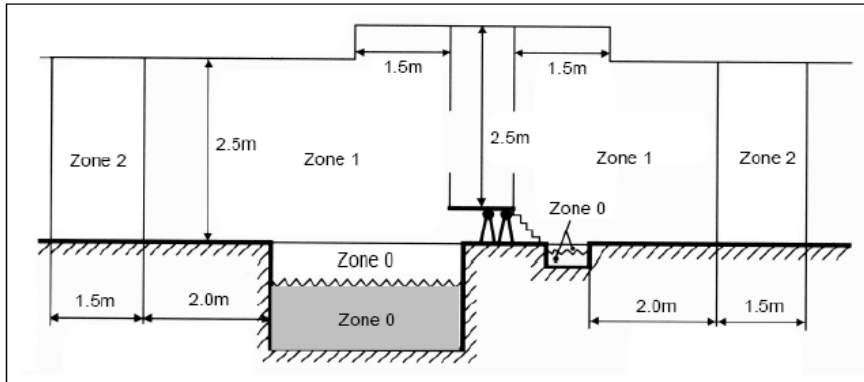

Remarque : Les dimensions de la zone mesurée sont limitées par les murs et les cloisons fixes. Figure ci-dessus—Dimensions des zones pour les piscines et les bassins.

SÉCURITÉ ET DÉCLARATIONS

1. Une liaison équipotentielle supplémentaire locale doit relier tous les éléments conducteurs externes dans les Zones 0, 1 et 2 avec des conducteurs de protection de tous les éléments conducteurs exposés se trouvant dans ces zones.
2. Les mesures de protection par un emplacement non conducteur et par une liaison équipotent sans connexion à la masse ne sont pas autorisées.
3. L'équipement électrique doit disposer au moins des degrés de protection suivants :
4. Les boîtes de dérivation ne doivent pas être installées dans les Zones 0 et 1, sauf, dans la zone 1, avec des circuits à très basse tension de sécurité.

5. Dans la Zone 0 : IPX8
6. Dans la Zone 1 : IPX5
7. Dans les Zones 0 et 1, aucun organe ni accessoire de couplage ne doit être installé.
8. Le transformateur doit être situé en-dehors de la zone 1.

Le fabricant et le revendeur ne peuvent pas être tenus responsables de tout accident ou dommage causé par une utilisation impropre de l'appareil, ou si les instructions données dans le présent manuel n'ont pas été respectées.

ENLEVEMENT DES APPAREILS MENAGERS USAGES



La directive Européenne sur les Déchets des Equipements Electriques et Electroniques (DEEE), exige que les appareils ménagers usagés ne soient pas jetés dans le flux normal des déchets municipaux. Les appareils usagés doivent être collectés séparément afin d'optimiser le taux de récupération et le recyclage des matériaux qui les composent et réduire l'impact sur la santé humaine et l'environnement. Le symbole de la poubelle barrée est apposé sur tous les produits pour rappeler les obligations de la collecte séparée. Les consommateurs devront contacter les autorités locales ou leur revendeur concernant la démarche à suivre pour l'enlèvement de leur appareil.

(Veuillez lire ce manuel avant utilisation.)

IMPORTANT SAFETY INSTRUCTIONS

- WARNING1: The appliance should be supplied through a residual current device (RCD) with a rated tripping current not exceeding 30 mA.
- WARNING2: Electric installations should fulfill the requirements of local standards. Earthed appliances must be permanently connected to fixed wiring
- WARNING3: If the supply cord is damaged, it must be replaced by the manufacturer or its service agent or a similarly qualified person in order to avoid a hazard. Replace damage cord immediately. WARNING4: Parts containing live parts, except parts supplied with safety extra-low voltage not exceeding 12 V, must be inaccessible to a person in the bath.
- WARNING5: To reduce the risk of electric shock, do not use extension cord to connect unit to electric supply; provide a properly located receptacle.
- WARNING6: Parts incorporating electrical components, except for remote control devices, must be located or fixed so that they cannot fall into the bath.
- WARNING7: To avoid electric shock, do not use the spa when it is raining.
- WARNING8: Never operate the spa if the suction fittings are broken or missing. Never replace a suction fitting with one rated less than the flow rate marked on the original suction fitting.
- WARNING9: To reduce the risk of injury, do not permit children to use this product unless they are closely supervised at all times.
- WARNING10: Water attracts children. Always have the spa locked with its cover after each use. WARNING11: When the jet function is going to be used, make sure the cover of spa is opened first.
- WARNING12: Do not switch on if there is any possibility that the water in the spa is frozen.
- WARNING13: Risk of electric shock. Never operate any electrical appliance when in the spa or when your body is wet. Never place any electric appliance, such as a light, telephone, radio, or television, within 5 feet (1.5m) of a spa.
- WARNING14: Pets should be kept away from spa to avoid damage.
- WARNING15: Risk of electric shock. Install at least 5 feet (1.5m) from all metal surfaces. As an alternative, a spa may be installed within 5 feet of metal surfaces if each metal surface is permanently connected by a minimum 1.0 mm² solid copper conductor to the wire connector on the terminal box that is provided for this purpose.

- WARNING16: Risk of accidental drowning. Extreme caution must be exercised to prevent unauthorized access by children. To avoid accidents, ensure that children cannot use this spa unless they are supervised at all times.
- WARNING17: During pregnancy, soaking in hot water may cause damage to the unborn fetus. Limit use to 10 minutes at a time.
- WARNING18: The use of alcohol, drugs, or medication before or during the spa use may lead to unconsciousness with the possibility of drowning.
- WARNING19: Obese persons and persons with a history of heart disease, low or high blood pressure, circulatory system problems, or diabetes should consult a physician before use a spa ...
- WARNING20: Persons using medication should consult a physician before using a spa since some medication may induce drowsiness while other medication may affect heart rate, blood pressure, and circulation. The water in a spa should never exceed 40°C (104°F). Water temperature between 38°C (100°F) and 40°C (104°F). Are considered safe for a healthy adult. Lower water temperatures are recommended for young children and when spa use exceeds 10 minutes. Since high water temperature has a high potential for causing fatal damage during the early months of pregnancy, pregnant or possibly pregnant women should limit spa water temperature to 38°C (100°F).
- WARNING21: To reduce the risk of injury, never use water higher than 40°C (104°F) into the spa directly.
- WARNING22: The use of alcohol, drugs, or medication can greatly increase the risk of fatal hyperthermia. Hyperthermia occurs when the internal temperature of the body reaches a level several degrees above the normal body temperature of 37°C (98.6°F). The symptoms of hyperthermia include an increase in the internal temperature of the body, dizziness, lethargy, drowsiness, and fainting, The effects of hyperthermia include failure to perceive heat; failure to recognize the need to exit the spa; unawareness of impending hazard; fatal damage in pregnant women; physical inability to exit the spa; and unconsciousness resulting in the danger of drowning.
- WARNING23: Prolonged immersion in a spa may be injurious to your health.
- CAUTION1: To avoid damage to the pump, the spa must never be operated unless the spa is filled with water.
- CAUTION2: Immediately leave spa if uncomfortable or sleepy.

- CAUTION3: Place only on surface that can withstand the floor loading requirement of your spa.
- CAUTION4: The spa should not be setup or left out in temperature lower than 4°C (40°F).
- CAUTION5: Never add water to chemicals. Always adding chemicals to water may result in a hazardous chemical spray.
- CAUTION 6: In order to avoid a hazard due to inadvertent resetting of the thermal cutout, this appliance must not be supplied through an external switching device, such as a timer, or connected to a circuit that is regularly switched on and off by the utility.
- CAUTION 7 : THIS APPLIANCE CAN BE USED BY CHILDREN AGED FROM 8 YEARS AND ABOVE AND PERSONS WITH REDUCED PHYSICAL, SENSORY OR MENTAL CAPABILITIES OR LACK OF EXPERIENCE AND KNOWLEDGE IF THEY HAVE BEEN GIVEN SUPERVISION OR INSTRUCTION CONCERNING USE OF THE APPLIANCE IN A SAFE WAY AND UNDERSTAND THE HAZARDS INVOLVED. CHILDREN SHALL NOT PLAY WITH THE APPLIANCE. CLEANING AND USER MAINTENANCE SHALL NOT BE MADE BY CHILDREN WITHOUT SUPERVISION.
- CAUTION 8: The spa should not be setup or left out in temperatures lower than 4°C (40°F)

**KEEP THESE INSTRUCTIONS
SPECIFICATIONS**

Model:	PH050012	PH050013	PH050017	PH050018
Number of people:	2	4	4	6
Water capacity:	550L/145 gallons	600L/158 gallons	800L/211 gallons	1000L/264 gallons
External diameter:	L 1.90 m/75";W 1.20 m/ 47"	1.50 m/59"	1.80 m/71"	2.08 m/82"
Internal diameter:	L 1.50 m/59";W 0.8 m/ 31.5"	1.10 m/43"	1.40 m/55"	1.60 m/63"
Height:	0.65 m/25.6"	0.65 m/25.6"	0.65 m/25.6"	0.65 m/25.6"
Number of air jets:	130 X ϕ 3 mm	130 X ϕ 3 mm	130 X ϕ 3 mm	130 X ϕ 3 mm
Wattage:	220-240V~,50Hz	220-240V~,50Hz	220-240V~,50Hz	220-240V~,50Hz
Heating device:	1200W/1.63HP	1200W/1.63HP	1200W/1.63HP	1200W/1.63HP
Bubble:	600W/0.81HP	600W/0.81HP	600W/0.81HP	600W/0.81HP
Cable Length:	3.5M	3.5M	3.5M	3.5M
Filter:	12V CC, 50Hz 30W, 1880L/420gallon/H	12V CC, 50Hz 30W, 1880L/420gallon/H	12V CC, 50Hz 30W, 1880L/420gallon/H	12V CC, 50Hz 30W, 1880L/420gallon/H
Top cover:	Laminated PVC with aluminium foil	Laminated PVC with aluminium foil	Laminated PVC with aluminium foil	Laminated PVC with aluminium foil
Model:	PH050010	PH050011	PH050014	PH050015
Number of people:	4	6	8	6
Water capacity:	800L/211 gallons	1000L/264 gallons	1413L/373 gallons	950L/252 gallons
External diameter:	1.80 m/71"	2.08 m/82"	2.40 m/94"	1.85 m/73"
Internal diameter:	1.40 m/55"	1.60 m/63"	2.00 m/78.7"	1.50 m/59"
Height:	0.65 m/25.6"	0.65 m/25.6"	0.65 m/25.6"	0.65 m/25.6"
Number of air jets:	130 X ϕ 3 mm	130 X ϕ 3 mm	130 X ϕ 3 mm	130 X ϕ 3 mm
Wattage:	220-240V~,50Hz	220-240V~,50Hz	220-240V~,50Hz	220-240V~,50Hz
Heating device:	1200W/1.63HP	1200W/1.63HP	1200W/1.63HP	1200W/1.63HP
Bubble:	600W/0.81HP	600W/0.81HP	600W/0.81HP	600W/0.81HP
Cable Length:	3.5M	3.5M	3.5M	3.5M
Filter:	12V CC, 50Hz 30W, 1880L/420gallon/H	12V CC, 50Hz 30W, 1880L/420gallon/H	12V CC, 50Hz 30W, 1880L/420gallon/H	12V CC, 50Hz 30W, 1880L/420gallon/H
Top cover:	Synthetic Lether with aluminium foil	Synthetic Lether with aluminium foil	Laminated PVC with aluminium foil	Laminated PVC with aluminium foil

INSTALLATION INSTRUCTION

A Ensure to check all parts are present:

- a. Spa pool
- b. PU cover with foil and zipper c.
Inflation hose
- d. Filter cartridge
- e. Filter cartridge cover f.
Rubber plug
- g. Repair kit

B Site requirements:

WARNING1: The floor has to be capable of supporting the expected load.

WARNING2: An adequate drainage system has to be provided to deal with overflow water.

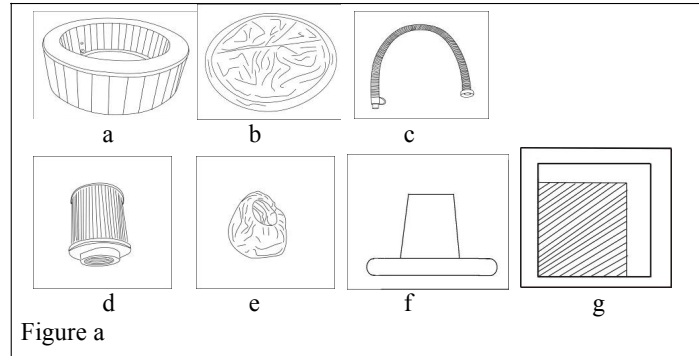

IMPORTANT:

Because of the combined weight of the spa, water, and users, it is extremely important that the base where the spa is installed is smooth, flat, level and capable of uniformly supporting this weight for the entire time the spa is installed. If the spa is placed on a surface, which does not meet these requirements, any damage caused by improper support will void the warranty. It is the responsibility of the spa owner to assure the integrity of the site at all times.

c) Indoors installation:

Be aware of special requirements if you install the spa indoors.

1. The floor must be able to withstand the capacity of the spa. The floor should be a non-slip, level surface.
2. Proper drainage is essential for indoor spa installation. When building a new room for the spa it is recommended that a floor drain be installed.
3. Humidity is a natural side effect of spa installation. Determine the effects of airborne moisture on exposed wood, paper, etc. in the proposed location. To minimize these effects it is best to provide plenty of ventilation to the selected area. An architect can help determine if more ventilation is needed.

NOTE: Do not install the spa on carpet or other material that can be damaged by moisture.

d) Outdoors installation:

1. No matter where you install the spa, it is important you have a solid support foundation. If you are installing the spa outdoors, ensure there are no sharp objects that could damage it and that the location is level so the spa sits stably and properly.
2. During filling, emptying or when in use, water may spill out of the spa. The spa should be installed near a ground drain.
3. Do not leave the spa's surface exposed to direct sunlight for long periods of time.

C Assembly

1. Unfold the spa from the packaging. Spread the spa and cover. Make sure both are right side up.

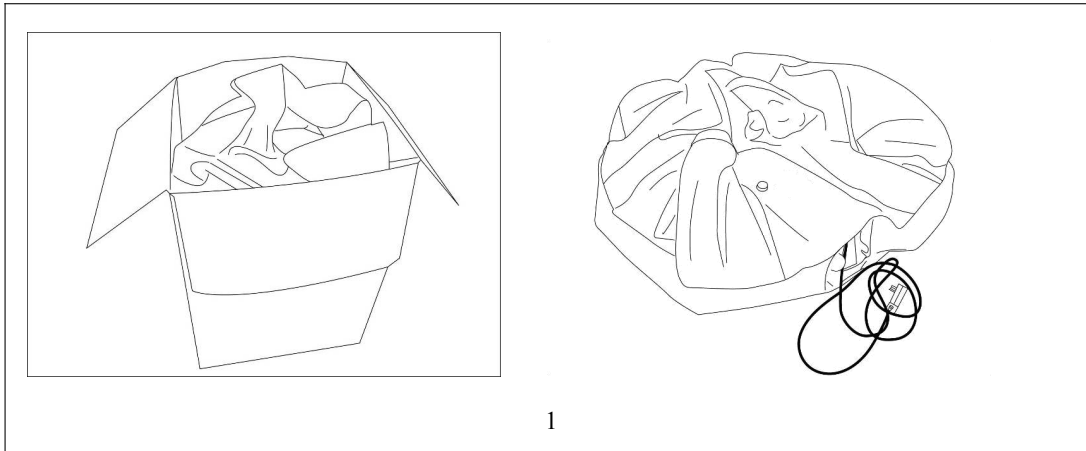

2. Open the air outlet on the spa. Screw one end of the inflation hose onto it.
3. Open the air valve on the spa. Connect the other end of inflation hose into the valve.

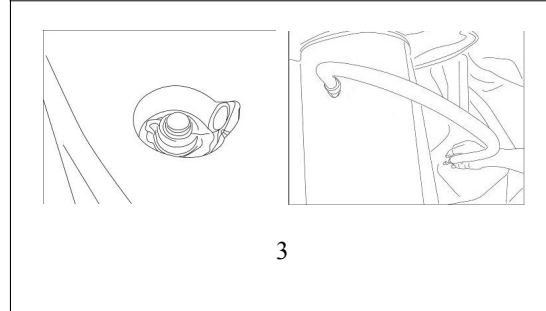
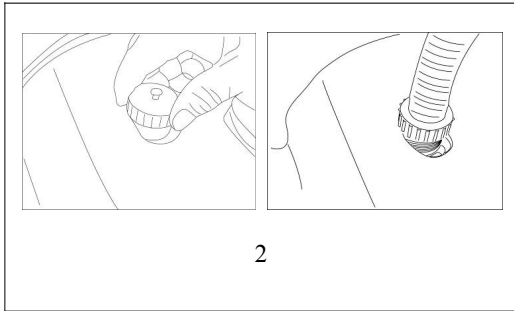

4. Inflate the spa tub by pressing the “Jet” button.

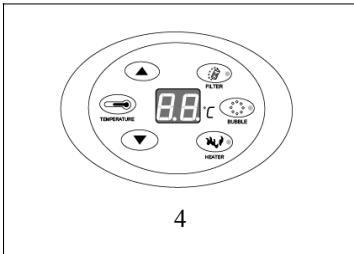

When the spa is properly inflated, press the “Jet” button to shut off the bubbles.

Attention 1: Do not over inflate.

Attention 2: If you want inflation when the spa has filled water, you must put on the Jets 2-3minutes by pressing the “Jet” button first, and then operate according to step 2-5 above.

5. Remove the inflation hose and screw the valve tight.
6. Remove the inflation hose from the air outlet and screw the nut tight.
7. Screw the filter cartridge onto the water inlet on the spa wall by turning it clockwise.

8. Fill the spa using a garden hose to fill to the water level printed on the spa wall.
9. Place the cover onto the spa, fasten the zipper.

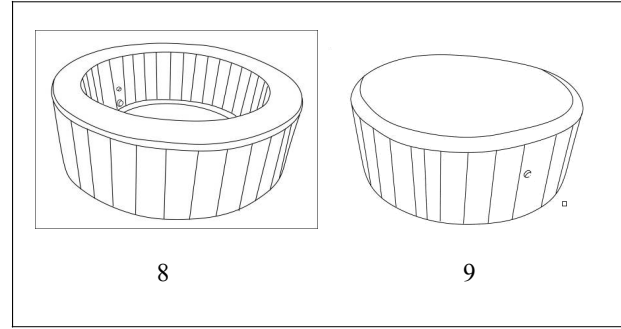
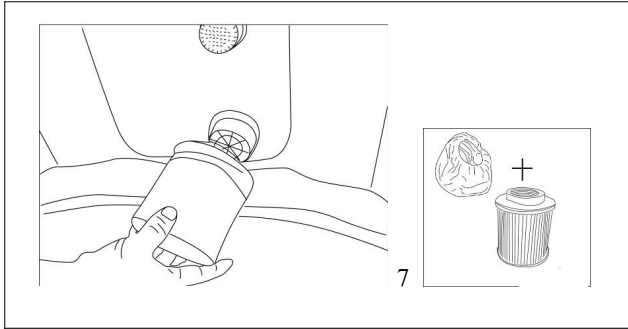

OPERATION

A You must ensure the water in the spa matches the water line printed on the spa wall. Never dry-run the power pack as such type of operation will void the warranty.

B Control panel



FILTER

FILTER Key - On-off key for the filtration system. Press this key, and the filter pump will start working and the red indicator lamp will be on. Press again the pump will stop working and the lamp will be off.

When the FILTER PUMP has worked for 168 hours, the letters 'FC' will appear on the display screen, accompanied by a warning tone. At that time, the indicator lamp for the key of filtration system will be on but the filter pump will actually not work. The indicator lamp for the key of heating system will be off and the heating system will not work. Only by pressing the key 'FILTER' again can the indicator lamp for the key of filtration system be off. At that time, the letters 'FC' on the display screen will disappear and so will the warning tone. Actual water temperature will be displayed. All keys return to normal working status.

'FC' and the warning tone are to remind the user to clean or replace the filter element.

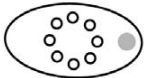

BUBBLE

Jet Key - On-off key for the jet system. Press this key and the air pump will start working and the red indicator lamp will be on. Press again and the jet system will stop working and the lamp will be off. The jet system will stop automatically after working for 20 minutes. If there is still need, you have to wait for 10 minutes and then press the "Jet" key again.

During the time period which the bubbling function has been started and worked for 15 minutes, bubbling can be stopped or started. During the time period that the jets have been worked for 15 minutes and stopped, bubbling can be stopped but not be started. The re-starting of jets should wait for 10 minutes. When the jets have been on

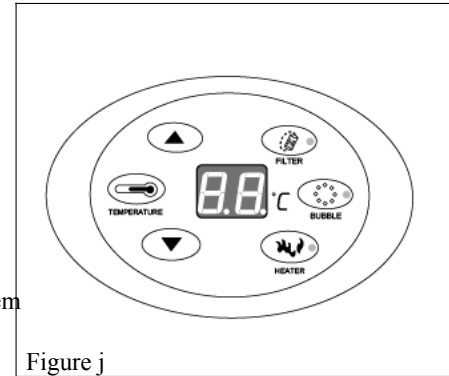

Figure j

for 20 minutes and stopped, the function cannot be started again within 10 minutes.



HEATER ✓ HEATER Key - On-off key for the heating system. Press this key the heating system will start working and the red indicator lamp will be on. Press again and the heating system will stop working and the lamp will be off.

When pressing down the key 'HEATER', the heating system will start working and the red indicator lamp will be on. At the same time, the red indicator lamp of the key FILTER will also be on and the filter pump will start working, too. This is a normal phenomenon required by the design.

When the preset temperature has been reached, the heating system will stop working while the heating indicator lamp will not turn off. The filter pump will stop working and the filtration indicator lamp will be off. When the water temperature falls to 2 below the preset temperature, the heating system will start working automatically and so will the filter pump. The filtration indicator lamp will be on.



TEMPERATURE TEMPERATURE Key – Key for setting temperature. Press this key and the numbers on the display screen will start flashing, and the keys for increasing or decreasing temperatures can be pressed to set the temperature. When settings are finished, press the TEMPERATURE Key again to confirm. Default temperature is 40°C, and temperature can be set in the range of 20-42°C.



----- Key for increasing temperature



----- Key for decreasing temperature

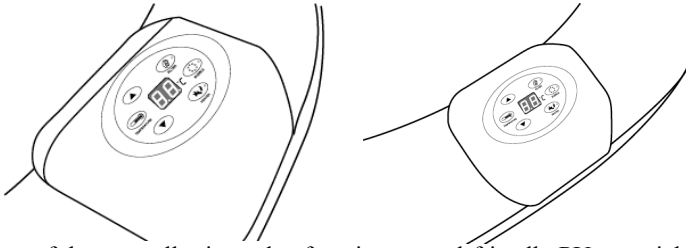

Base of the controller is made of environmental-friendly PU material that is soft and comfortable. Surface of the base can be washed.

The controller is chrome-plated, which meets ROHS standards. Surface films are glued to the controller by marine glue.

Body of spa:

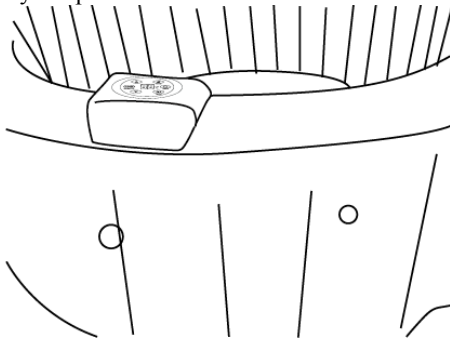

1. Water filling of water tank body: water should be filled to a position 20mm higher than the water line. If lower, heating may not be realized. If higher, water may spill over the tank in use.
2. Maintenance of water in the water tank body
 - 2.1 Water in the water tank body should be filtered at fixed time regularly. It is not suggested to filter the water at all times.
 - 2.2 Water in the water tank body should be treated with chemical agents periodically. However, chemical

agents with calcium ions must not be used. If chemical agents with calcium ions are used for water treatment, there will be very likely to form scales on the walls of water tank and inner heating pipes.

Water scales will directly damage the inner electrical components inside the control cabinet and further affect the service life of control cabinet.

- 2.3 If the filtration system has worked for 168 hours, the system will emit a warning tone to remind the user to clean or replace the filter element.

3. Conservation of SPA

Drain off the water inside the water tank completely and wipe off droplets of water on the walls. After that, lay aside the SPA for 24 hours, exhaust the air and fold. If it is Winter, please fold the SPA indoors. Because outside temperature in Winter is very low and materials may become hard. In that case, folding the materials may result in breakage. Put the SPA inside the packing case after folding it well and then put the case in a shaded place to avoid direct sunlight.

MAINTAINING

A Maintaining water

1. Clean your filter cartridge at least once a time after it worked continuously for 72- 120 hours. The filter cartridge should be replaced at least once a month depending on use.
2. Change water every few days or use appropriate pool chemicals. All spas require the use of pool chemicals. Please consult your local pool supply retailer for more information about chemical maintenance. Pay close attention to the chemical manufacturer's instructions. Spa damage resulting from misuse of chemicals and mismanagement of spa water is not covered by the warranty.
 - c. Water balance; we recommend maintain your water PH between 7.2 and 7.8, total alkalinity between 80 and 120ppm and free chlorine between 3 to 5ppm.
Purchase a test kit to test your water chemistry before each use of the spa, no less than once per week. Low PH will damage to the spa and pump. Damaged resulting from chemical imbalance is not covered by the warranty.
 - d. Water sanitation is the responsibility of the spa owner, achieved through the regular and periodic (daily, if necessary) addition of an approved sanitizer. The sanitizer will chemically control bacteria and viruses present in the fill water or introduced during use of the spa.

B Cleaning the filter cartridge

1. Make sure to unplug the power pack from the electrical receptacle before the following actions.
2. Unscrew the filter cartridge by turning counterclockwise.
3. Remove the filter cartridge cover.

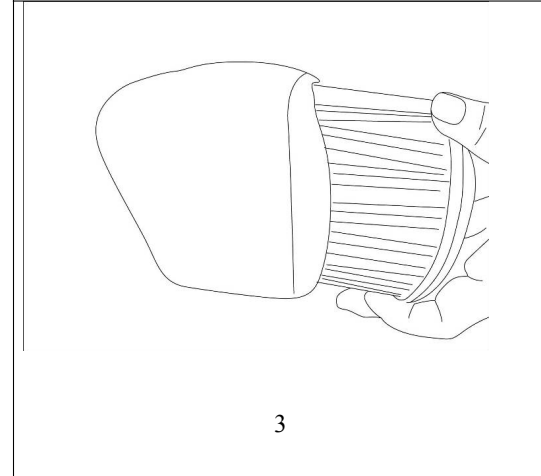
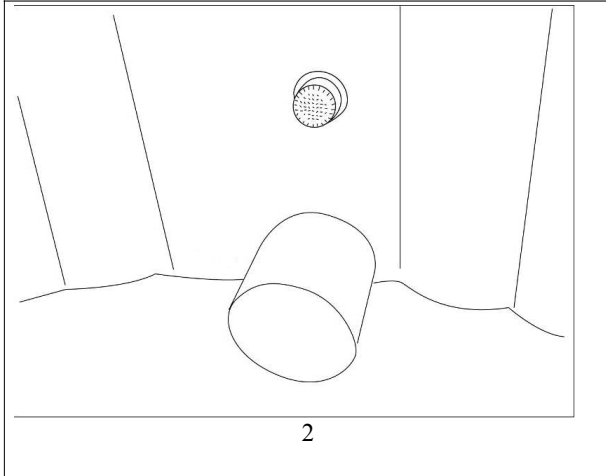

4. The filter cartridge can be rinsed off with a garden hose and reused. However, if the filter cartridge remains soiled and discolored the filter cartridge should be replaced.
5. Put on the filter cartridge cover and place the filter cartridge to water inlet by turning it clockwise.

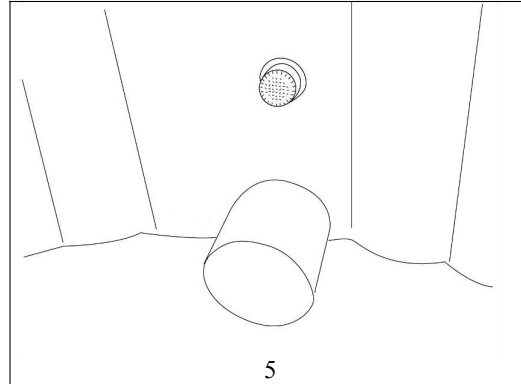
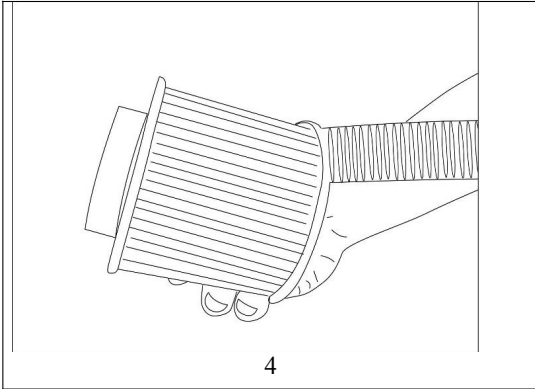

C Drainage

1. Make sure to unplug the power pack from the electrical receptacle.
2. Put the plastic plug into the outlet in the inner wall of the spa.

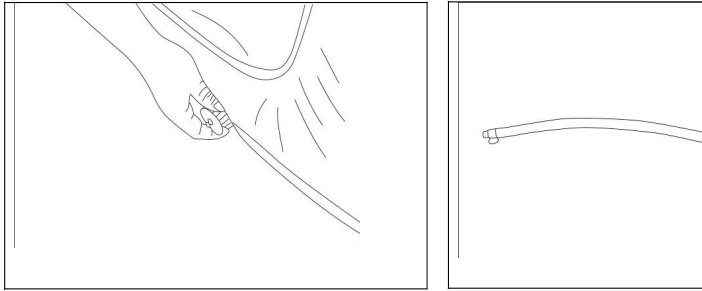

3. Open the outlet in the outer wall of the spa. Screw one end of inflation hose into it.
4. Pull the plastic plug off from the outlet in the inner wall of the spa, then the water will flow out.
5. When there is no water in the spa, you must put on the jet function 2-3minutes by press the “Jet” button to drain the water in the air pipeline.
6. When drainage is finished, remove the inflation hose and screw the nut tight.

D Cleaning the spa

Detergent residues and dissolved solids from bathing suits and chemicals will gradually accumulate in the spa’s water. To clean the spa, use soap and water then rinse.

Note: do not use hard brushes or abrasive cleaners.

REPAIR AND STORAGE

3. Spa repair

If the spa is torn or punctured, use the provided repair patch. Dry the area to be repaired. Apply the glue in the accessory bag to the repair patch and then attach it onto the damaged area. Smooth the surface to remove any air bubbles. A secure unnoticeable repair can usually be made.

4. Spa storage

Make sure all water is drained from the spa and control box. This is essential to extend the life of

the spa. We recommend the use of a wet/dry vacuum to blow out or suck up water from the spa pipes and pump lines. Remove the filter cartridge.

It is recommended you store the spa in its original package in a warm dry place.

Note: Plastic becomes brittle and susceptible to breakage when exposed to subzero temperatures. Freezing can severely damage the spa. Improper winterization of your spa may void your warranty.

TROUBLE SHOOTING

Here are some helpful tips to help you to diagnose and rectify some common sources of trouble.

WATER PROTECTION LEVEL

Warning: Water protection levels of appliance at different product zones are different. See the below scheme:

Problems	Probable causes	Solutions
Jet system does not operate	<ul style="list-style-type: none"> ---Air pump is too hot ---Something is wrong with the power box 	<ul style="list-style-type: none"> ---Unplug the air pump. After the air pump has cooled, insert the plug and press the Jet button to activate. --- Call for service if it does not reset.
Heating system does not operate	<ul style="list-style-type: none"> ---Temperature set too low ---Dirty filter cartridge ---Improper water levels ---Heating element failed 	<ul style="list-style-type: none"> ---Set to a higher temperature (20-42°C). ---Clean/replace the filter cartridge in time. ---Add water to specified levels. --- Call for service.
Filtering system does not operate	<ul style="list-style-type: none"> ---Dirty filter cartridge ---Something is wrong with the power box ---Too low voltage or incorrect frequency 	<ul style="list-style-type: none"> ---Clean/replace the filter cartridge in time. ---Call for service if it does not reset. ---Ask professional electrician to check whether the household input voltage or frequency is normal
Spa leakage	<ul style="list-style-type: none"> ---Spa is torn or punctured 	<ul style="list-style-type: none"> ---Use provided repair patch
Water not clean	<ul style="list-style-type: none"> ---Insufficient filtering time ---Dirty filter cartridge ---Improper maintenance 	<ul style="list-style-type: none"> ---Increase filtration time. ---Clean/replace the filter cartridge. ---Refer to the chemical manufacturer's instructions.

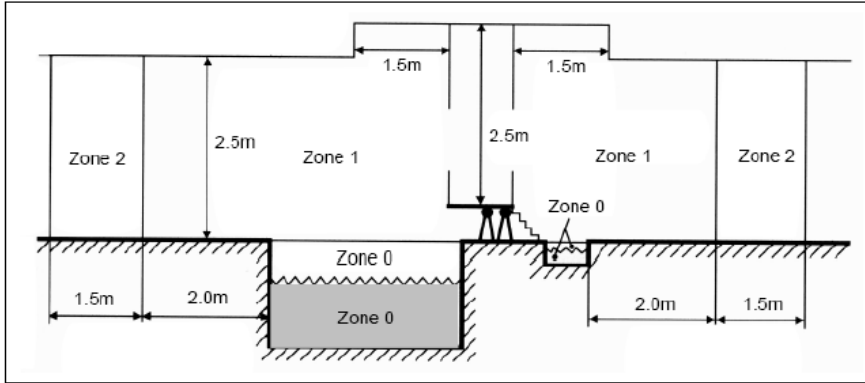

NOTE: The measured zone dimensions are limited by walls and fixed partitions. Above figure--Zone dimensions of swimming pools and paddling pools.

Zone 1

Note: The measured zone dimensions are limited by walls and fixed partitions. Above figure—Zone dimensions of swimming pools and padding pools.

SAFETY & ANNOUNCEMENTS

1. A local supplementary equipotent bonding shall connect all extraneous conductive parts in Zones 0, 1 and 2 with protective conductors of all exposed conductive parts situated in these zones.
10. The measures of protection by non-conducting location and by earth-free equipotent bonding are not permitted.
11. Electrical equipment shall have at least the following degrees of protection:
12. Junction boxes shall not be installed in Zones 0 and 1 except in zone 1, where permitted for SELV circuits.
13. In Zone 0: IPX8
14. In Zone 1: IPX5
15. In Zones 0 and 1, no switchgear and accessories shall be installed.
16. The transformer must be located outside zone 1.

We decline liability for any damage or accident derived from any use of this product which is not in conformity with the instructions contained in this booklet.

CORRECT DISPOSAL OF THIS PRODUCT



This marking indicates that this product should not be disposed with other household wastes throughout the EU. To prevent possible harm to the environment or human health from uncontrolled waste disposal, recycle it responsibly to promote the sustainable reuse of material resources. To return your used device, please use the return and collection systems or contact the retailer where the product was purchased. They can take this product for environmental safe recycling.

(Read this manual before operation)

Wichtige Hinweise zu Ihrer Sicherheit

- Warnung 1: Das Gerät muss über einen Fehlerstromschutzschalter (Fehlerstrom bis 30 mA) abgesichert werden.
- Warnung 2: Die Elektroinstallation muss anhand lokaler Bestimmungen erfolgen. Geerdete Geräte müssen unbedingt an eine Schutzkontaktsteckdose angeschlossen werden.
- Warnung 3: Falls das Netzkabel beschädigt sein sollte, muss es sofort durch den Hersteller, seinen Kundendienst oder durch eine ähnlich qualifizierte Person instandgesetzt werden, damit es nicht zu Gefährdungen kommt. Beschädigte Netzkabel müssen unverzüglich ausgetauscht werden.
- Warnung 4: Sämtliche Elektrogeräte und andere stromführende Komponenten dürfen nicht von Personen im Pool erreicht werden können, sofern die Spannung 12 V überschreitet.
- Warnung 5: Damit es nicht zu Stromschlägen kommt, darf das Gerät nicht über Verlängerungskabel oder Mehrfachsteckdosen an die Stromversorgung angeschlossen werden. Eine ordnungsgemäß geerdete Steckdose ist zu verwenden.
- Warnung 6: Sämtliche elektrischen Komponenten mit Ausnahme von Fernbedienungen müssen so aufgestellt oder befestigt werden, dass diese nicht in den Pool fallen können.
- Warnung 7: Damit es nicht zu Stromschlägen kommt, nutzen Sie den Spa nicht bei Regen.
- Warnung 8: Nutzen Sie den Spa niemals, wenn Teile beschädigt sind oder fehlen. Ersetzen Sie Teile niemals durch nicht absolut gleichwertige Teile.
- Warnung 9: Damit es nicht zu Verletzungen kommt, dürfen Kinder das Gerät nur unter ständiger Aufsicht nutzen.
- Warnung 10: Kinder werden von Wasser angezogen. Vergessen Sie nicht, den Spa nach jeder Nutzung abzudecken und zu sichern.
- Warnung 11: Achten Sie darauf, dass der Spa zuerst geöffnet werden muss, bevor die Sprudelfunktion genutzt wird.
- Warnung 12: Schalten Sie den Spa niemals ein, falls die Gefahr besteht, dass das Wasser gefroren sein könnte.
- Warnung 13: Stromschlaggefahr. Bedienen Sie Elektrogeräte niemals vom Spa aus oder mit feuchtem oder gar nassem Körper. Stellen Sie niemals Elektrogeräte – beispielsweise Leuchten, Telefone, Radios oder Fernsehgeräte – in der Nähe des Spa (1,5 m) auf.
- Warnung 14: Haustiere sollten vom Spa ferngehalten werden, damit es nicht zu Beschädigungen oder Verletzungen kommt.
- Warnung 15: Stromschlaggefahr. Mindestens 1,5 m von Metallflächen und Metallgegenständen entfernt aufstellen. Alternativ kann der Spa auch in einer Entfernung von weniger als 1,5 m zu metallischen Gegenständen aufgestellt werden, sofern er ständig über ein mindestens 1 mm² starkes Kupferkabel mit dem für diesen Zweck vorgesehenen Anschlusskasten verbunden wird.

- Warnung 16: Ertrinkungsgefahr. Besondere Aufmerksamkeit muss auf die Vermeidung unberechtigter Nutzung durch Kinder gelegt werden. Damit es nicht zu Unfällen kommt, sorgen Sie dafür, dass Kinder den Spa nur unter ständiger Aufsicht nutzen können.
- Warnung 17: Während der Schwangerschaft kann das Baden in heißem Wasser zu Fruchtschädigungen führen. Beschränken Sie die Nutzung auf jeweils maximal 10 Minuten.
- Warnung 18: Der Konsum von Alkohol, Drogen und Medikamenten vor der Spa-Nutzung kann zu Bewusstlosigkeit und zum Ertrinken führen.
- Warnung 19: Stark übergewichtige Personen und solche, die zu Herz-Kreislauf-Erkrankungen neigen, unter hohem oder niedrigem Blutdruck oder anderen Kreislaufproblemen leiden sowie Diabetiker sollten vor der Spa-Nutzung einen Arzt konsultieren.
- Warnung 20: Personen, die ständig Medikamente einnehmen, sollten vor der Spa-Nutzung einen Arzt konsultieren, da bestimmte Medikamente zu Benommenheit führen können oder sich auf Herzfrequenz, Blutdruck und Kreislauf auswirken.
Die Wassertemperatur im Spa sollte 40 °C niemals überschreiten. Wassertemperaturen zwischen 38 und 40 °C werden bei gesunden Erwachsenen als sicher betrachtet. Niedrige Wassertemperaturen werden empfohlen, wenn der Spa von kleinen Kindern oder länger als 10 Minuten genutzt wird. Da übermäßig hohe Wassertemperaturen insbesondere in den ersten Schwangerschaftsmonaten leicht zu Fruchtschädigungen führen können, sollten schwangere Frauen und solche, die eventuell schwanger sein könnten, den Spa nur bei Wassertemperaturen bis 38 °C nutzen.
- Warnung 21: Damit es nicht zu Verletzungen kommt, geben Sie niemals Wasser mit einer Temperatur von mehr als 40 °C in den Spa.
- Warnung 22: Der Konsum von Alkohol, Drogen oder Medikamenten kann Überwärmungsgefahr deutlich steigern. Überwärmung tritt auf, wenn die Innentemperatur des Körpers einige Grade über die reguläre Körpertemperatur von 37 °C ansteigt. Mögliche Überwärmungssymptome: Anstieg der Körpertemperatur, Schwindel, Teilnahmslosigkeit, Benommenheit und Ohnmacht. Mögliche Auswirkungen der Überwärmung: Verlust des Hitzeempfindens; Verkennen der Notwendigkeit, den Spa zu verlassen; Verkennen von drohenden Gefahren; Fruchtschädigung bei schwangeren Frauen; körperliche Unfähigkeit, den Spa zu verlassen; Bewusstlosigkeit und nachfolgendes Ertrinken.
- Warnung 23: Übermäßig langer Aufenthalt im Spa kann zu gesundheitlichen Schädigungen führen.
- Achtung 1: Damit es nicht zu Beschädigungen der Pumpe kommt, darf der Spa niemals eingeschaltet werden, solange sich kein Wasser darin befindet.

- Achtung 2: Verlassen Sie den Spa sofort, falls Sie sich unwohl oder schläfrig fühlen sollten.
- Achtung 3: Stellen Sie den Spa nur auf Untergründen auf, welche die Last des mit Wasser gefüllten und mit Personen besetzten Spa problemlos tragen können.
- Achtung 4: Der Spa sollte bei Temperaturen unterhalb 4 °C nicht aufgestellt und nicht im Freien belassen werden.
- Achtung 5: Geben Sie niemals Wasser zu Chemikalien. Geben Sie Chemikalien grundsätzlich zum Wasser; andernfalls kann es zu schädlichen Dämpfen und kräftigen Reaktionen kommen, die zu gefährlicher Verteilung von Chemikalien führen können.
- Achtung 6: Damit keine Gefahren durch unkontrolliertes Rücksetzen der thermischen Schutzschaltung eintreten, darf das Gerät nicht durch ein externes Schaltgerät (z. B. Zeitschaltuhr) gesteuert oder an einen Stromkreis angeschlossen werden, der vom Energieversorger ein- und abgeschaltet wird.
- Achtung 7: Diese Vorrichtung darf von Kindern ab 8 Jahren und Personen mit eingeschränkten körperlichen, sensorischen oder geistigen Fähigkeiten oder Mangel an Erfahrung und Wissen benutzt werden, wenn sie unter Beaufsichtigung oder Anleitung hinsichtlich der sicheren Benutzung der Vorrichtung stehen und die damit verbundenen Gefahren verstehen. Kinder dürfen nicht mit der Vorrichtung spielen. Reinigung und Benutzerwartung darf von Kindern nicht ohne Beaufsichtigung durchgeführt werden.
- Achtung 8: Der Spa sollte bei Temperaturen unterhalb 4 °C nicht aufgestellt und nicht im Freien belassen werden.

Bewahren Sie diese Anleitung auf

Technische Daten

Modell:	PH050012	PH050013	PH050017	PH050018
Sitzplätze	2	4	4	6
Wasserkapazität:	550Liter /145 gallons	600Liter /158 gallons	800Liter /211 gallons	1000Liter /264 gallons
Außendurchmesser:	L 1.90 m/75";W 1.20 m/ 47"	1.50 m/59"	1.80 m/71"	2.08 m/82"
Innendurchmesser:	L 1.50 m/59";W 0.8 m/ 31.5"	1.10 m/43"	1.40 m/55"	1.60 m/63"
Höhe:	0.65 m/25.6"	0.65 m/25.6"	0.65 m/25.6"	0.65 m/25.6"
Anzahl Luftdüsen:	130 X ϕ 3 mm	130 X ϕ 3 mm	130 X ϕ 3 mm	130 X ϕ 3 mm
Nennleistung:	220-240V~,50Hz	220-240V~,50Hz	220-240V~,50Hz	220-240V~,50Hz
Heizung:	1200W/1.63HP	1200W/1.63HP	1200W/1.63HP	1200W/1.63HP
Luftstrom:	600W/0.81HP	600W/0.81HP	600W/0.81HP	600W/0.81HP
Netzkabellänge:	3.5M	3.5M	3.5M	3.5M
Filter:	12V CC, 50Hz 30W, 1880Liter /420gallon/H	12V CC, 50Hz 30W, 1880Liter /420gallon/H	12V CC, 50Hz 30W, 1880Liter /420gallon/H	12V CC, 50Hz 30W, 1880Liter /420gallon/H
Oberteil:	Laminiertes PVC mit Folie	Laminiertes PVC mit Folie	Laminiertes PVC mit Folie	Laminiertes PVC mit Folie
Modell:	PH050010	PH050011	PH050014	PH050015
Sitzplätze	4	6	8	6
Wasserkapazität:	800Liter /211 gallons	1000Liter /264 gallons	1413Liter /373 gallons	950Liter /252 gallons
Außendurchmesser:	1.80 m/71"	2.08 m/82"	2.40 m/94"	1.85 m/73"
Innendurchmesser:	1.40 m/55"	1.60 m/63"	2.00 m/78.7"	1.50 m/59"
Höhe:	0.65 m/25.6"	0.65 m/25.6"	0.65 m/25.6"	0.65 m/25.6"
Anzahl Luftdüsen:	130 X ϕ 3 mm	130 X ϕ 3 mm	130 X ϕ 3 mm	130 X ϕ 3 mm
Nennleistung:	220-240V~,50Hz	220-240V~,50Hz	220-240V~,50Hz	220-240V~,50Hz
Heizung:	1200W/1.63HP	1200W/1.63HP	1200W/1.63HP	1200W/1.63HP
Luftstrom:	600W/0.81HP	600W/0.81HP	600W/0.81HP	600W/0.81HP
Netzkabellänge:	3.5M	3.5M	3.5M	3.5M
Filter:	12V CC, 50Hz 30W, 1880Liter /420gallon/H	12V CC, 50Hz 30W, 1880Liter /420gallon/H	12V CC, 50Hz 30W, 1880Liter /420gallon/H	12V CC, 50Hz 30W, 1880Liter /420gallon/H
Oberteil:	Synthetisches Leder mit Aluminiumfolie	Synthetisches Leder mit Aluminiumfolie	Laminiertes PVC mit Folie	Laminiertes PVC mit Folie

INSTALLATIONSANLEITUNG

A Überzeugen Sie sich davon, dass sämtliche Teile vorhanden sind:

- a. Spa-Pool
- b. PU-Abdeckung mit Folie und Reißverschluss
- c. Aufblasschlauch
- d. Filterkassette
- e. Filterkassettenabdeckung
- f. Gummistopfen
- g. Reparaturset

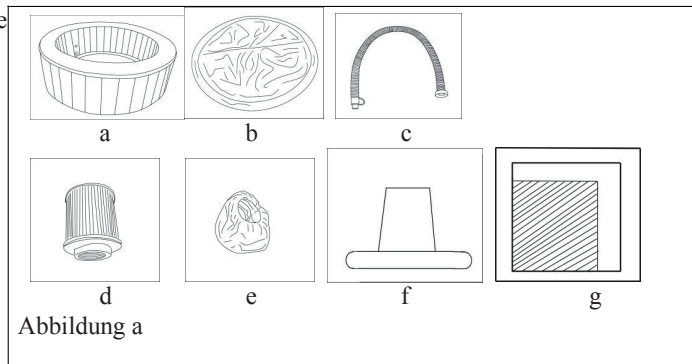

B Der richtige Aufstellungsort:

Warnung 1: Der Boden muss das Gewicht des gefüllten und mit Personen besetzten Pools mühelos tragen können.

Warnung 2: Überlaufendes Wasser muss durch ein geeignetes Abflusssystem aufgefangen werden.

WICHTIG: Aufgrund des kombinierten Gewichtes von Spa, Wasser und Nutzern ist es besonders wichtig, dass der Boden, auf dem der Spa aufgestellt wird, absolut flach und eben ist und das Gesamtgewicht des Spa mühelos tragen kann. Falls der Spa auf einem Untergrund aufgestellt wird, der nicht den oben erwähnten Voraussetzungen entspricht, werden sämtliche dadurch verursachten Schäden nicht durch die Garantie abgedeckt. Der ordnungsgemäße Zustand des Aufstellungsortes obliegt grundsätzlich der Verantwortlichkeit des Spa-Besitzers. e)

Aufstellung in Innenräumen:

Folgende besondere Anforderungen gelten bei der Aufstellung des Spa in Innenräumen.

1. Der Boden muss das Gesamtgewicht des Spa mühelos tragen können. Beim Boden sollte es sich um einen rutschsicheren, ebenen Untergrund handeln.

2. Bei der Aufstellung des Spa in Innenräumen ist der korrekte Wasserablauf besonders wichtig. Falls ein neuer Raum für den Spa eingerichtet wird, sollte ein Ablauf im Boden installiert werden.
3. Bei der Nutzung des Spa kommt es naturgemäß zu Kondensation und Ansammlung von Feuchtigkeit. Beachten Sie die Auswirkungen hoher Luftfeuchtigkeit auf Holz, Papier, usw. am gewünschten Standort. Negative Auswirkungen durch Feuchtigkeit lassen sich gewöhnlich minimieren, indem für eine gute Belüftung gesorgt wird. Fragen Sie einen Architekten, ob zusätzliche Belüftungsmöglichkeiten erforderlich sind.

HINWEIS: Stellen Sie den Spa nicht auf Teppichen und ähnlichen Materialien auf, die durch Feuchtigkeit geschädigt werden können.

f) Aufstellung im Freien:

1. Unabhängig vom Aufstellungsort des Spa muss unbedingt auf einen festen, soliden Untergrund geachtet werden. Wenn Sie den Spa im Freien aufstellen, achten Sie darauf, dass es nicht zu Beschädigungen durch scharfe oder spitze Gegenstände kommen kann und dass der Untergrund so eben ist, dass der Spa stabil und gerade steht.
2. Beim Füllen, beim Leeren und bei der Nutzung kann Wasser aus dem Spa austreten. Daher sollte der Spa grundsätzlich in der Nähe eines Bodenablaufs aufgestellt werden.
3. Setzen Sie den Spa niemals über längere Zeit direkter Sonneneinstrahlung aus.

C Montage

1. Nehmen Sie den Spa aus der Verpackung, entfalten Sie den Spa. Breiten Sie Spa und Abdeckung auf dem Boden aus. Achten Sie darauf, dass die richtige Seite oben liegt.

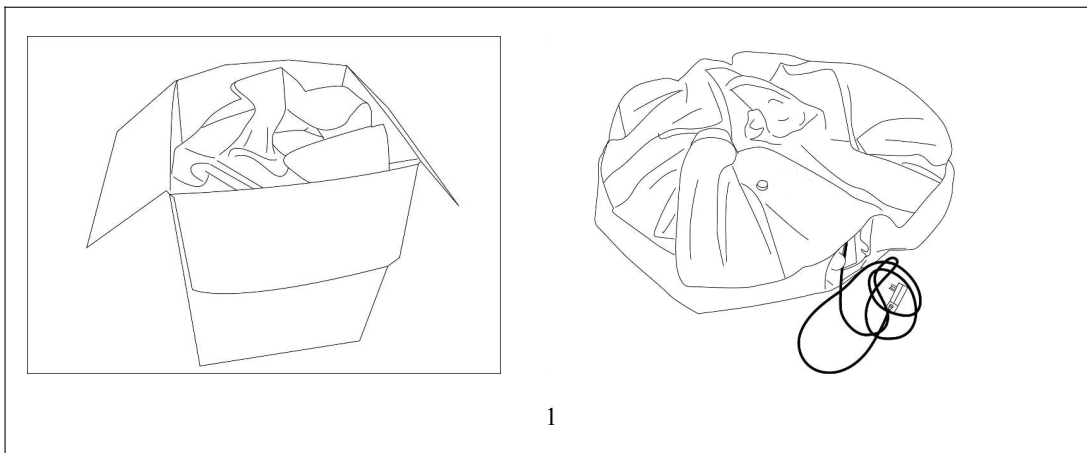

2. Öffnen Sie den Luftauslass des Spa. Verschrauben Sie ein Ende des Aufblasschlauches mit dem Anschluss.
3. Öffnen Sie das Luftventil des Spa. Verbinden Sie das andere Ende des Aufblasschlauches mit dem Ventil.

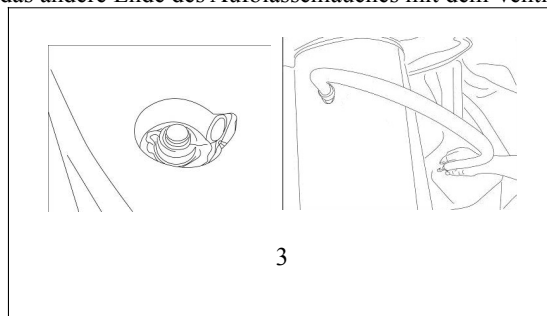
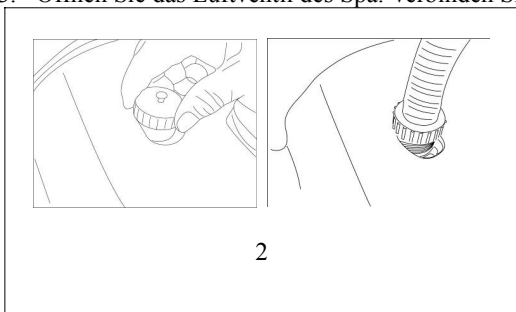

4. Blasen Sie den Spa durch Betätigen der Luftblasen-Taste auf.

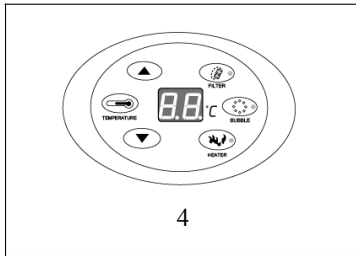

Wenn der Spa ausreichend aufgeblasen ist, schalten Sie den Luftstrom mit der Luftblasen-Taste wieder ab.

Achtung 1: Nicht übermäßig stark aufblasen.

Achtung 2: Wenn Sie Luft in den mit Wasser gefüllten Spa nachfüllen möchten, müssen Sie den Luftstrom zunächst 2 – 3 Minuten lang durch Drücken der Luftblasen-Taste arbeiten lassen; anschließend führen

Sie den obigen Schritt 2-5 aus.

5. Entfernen Sie den Aufblasschlauch, schrauben Sie das Ventil dicht zu.
6. Trennen Sie den Aufblasschlauch vom Luftauslass, verschrauben Sie den Luftauslass dicht.
7. Schrauben Sie die Filterkassette im Uhrzeigersinn auf den Wassereinlass des Spa auf.
8. Füllen Sie den Spa mit dem Gartenschlauch bis zur Wasserstandmarkierung auf der Spa-Wand.
9. Legen Sie die Abdeckung auf den Spa, schließen Sie den Reißverschluss.

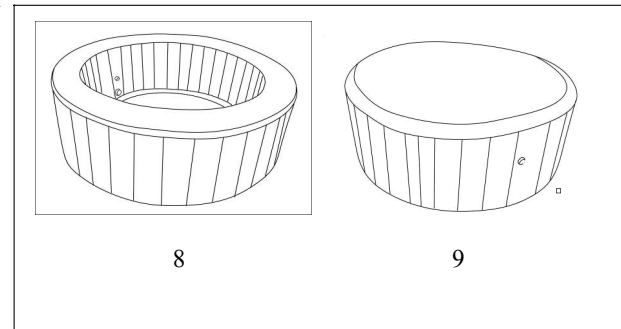
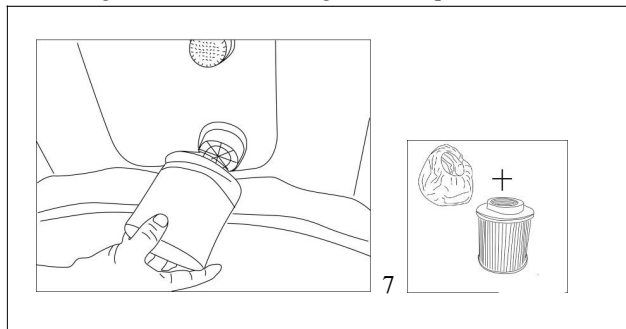

Betrieb

A Achten Sie gut darauf, dass der Wasserpegel im Spa exakt bis zur Linie auf der Spa-Wand reicht. Lassen Sie den Spa niemals leer arbeiten; dadurch erlischt die Garantie.

B Bedienfeld



FILTER

Filter-Taste – Mit dieser Taste schalten Sie das Filtersystem ein und aus. Bei Betätigung dieser Taste läuft die Filterpumpe an, die rote Betriebsanzeige leuchtet auf. Bei erneuter Betätigung der Taste stoppt die Pumpe, die Betriebsanzeige erlischt.

Nach 168 Betriebsstunden der Filterpumpe erscheint die Meldung „FC“ im Display, begleitet von einem Warnton. Zu diesem Zeitpunkt leuchtet die Betriebsanzeige des Filtersystems zwar auf, die Filterpumpe arbeitet jedoch nicht. Die Betriebsanzeige des Heizsystems erlischt, das Heizsystem arbeitet nicht. Durch erneute Betätigung der Filter-Taste lässt sich die Betriebsanzeige des Filtersystems abschalten. Dabei verschwindet die Meldung „FC“ aus dem Display, der Warnton verstummt. Die derzeitige Wassertemperatur wird angezeigt. Sämtliche Tasten reagieren wieder normal. Die Meldung „FC“ und der Warnton sollen den Anwender an die Reinigung oder den Austausch des Filters erinnern.



BUBBLE

Luftblasen-Taste – Mit dieser Taste schalten Sie die Luftblasen ein und aus. Bei Betätigung dieser Taste läuft die Luft-Pumpe an, die rote Betriebsanzeige leuchtet auf. Bei erneuter Betätigung der Taste werden keine Luftblasen mehr produziert, die Betriebsanzeige erlischt. Das Luftblasensystem stoppt nach 20 Minuten automatisch. Wenn wieder Luftblasen erzeugt werden sollen, müssen Sie 10 Minuten warten – anschließend können Sie die Luftblasen-Taste erneut betätigen. In den ersten 15 Minuten der Luftblasenerzeugung lässt sich diese Funktion ein- und ausschalten. Nach 15 Minuten Luftblasenerzeugung kann diese Funktion zwar ausgeschaltet, nicht jedoch wieder eingeschaltet werden. Bevor sich die Luftblasenerzeugung wieder einschalten lässt, müssen zunächst 10 Minuten vergehen. Auch nachdem die



Abbildung j

Luftblasenerzeugung 20 Minuten lang aktiv war, müssen 10 Minuten vergehen, bevor die Funktion wieder eingeschaltet werden kann.

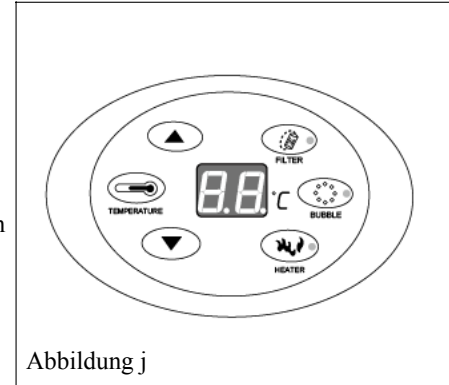

HEATER / Heizung-Taste – Mit dieser Taste schalten Sie das Heizsystem ein und aus. Bei Betätigung dieser Taste schaltet sich das Heizsystem ein, die rote Betriebsanzeige leuchtet auf. Bei erneuter Betätigung der Taste wird das Heizsystem abgeschaltet, die Betriebsanzeige erlischt.

Beim Einschalten des Heizsystems über die Heizung-Taste leuchtet auch die rote Filter-Betriebsanzeige auf, die Filterpumpe springt ebenfalls an. Dies ist normal und durchaus sinnvoll.

Sobald die vorgegebene Temperatur erreicht ist, schaltet sich die Heizung ab, die Betriebsanzeige erlischt jedoch nicht. Die Filterpumpe stoppt, die Filter-Betriebsanzeige erlischt. Sofern die Wassertemperatur die voreingestellte Temperatur um 2 °C unterschreitet, springen Heizung und Filtersystem automatisch wieder an. Die Filter-Betriebsanzeige leuchtet auf.



TEMPERATURE Temperatur-Taste – Zum Einstellen der gewünschten Temperatur. Wenn Sie diese Taste drücken, beginnt die Zahl im Display zu blinken. Nun können Sie die Temperatur mit den Pfeiltasten erhöhen oder vermindern. Nach der Einstellung drücken Sie die Temperatur-Taste noch einmal zur Bestätigung. Die Temperatur ist auf 40 °C voreingestellt und lässt sich im Bereich 20 – 42 °C einstellen.



- Temperatur erhöhen



- Temperatur vermindern

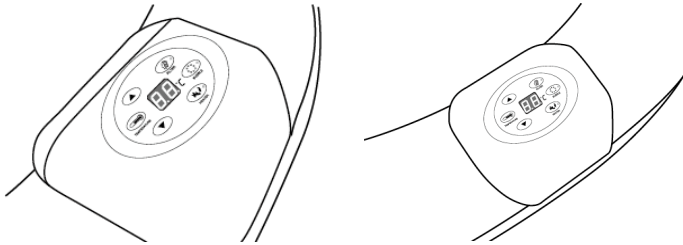

Das Gehäuse des Bedienfeldes besteht aus umweltfreundlichem PU-Material, das besonders weich und angenehm ist. Das Gehäuse kann abgewaschen werden.

Teile des Bedienfeldes sind verchromt und erfüllen die RoHS-Vorgaben.

Die Oberflächenfolie wurde mit Seewasser-festem Klebstoff verleimt.

Spa-Körper:

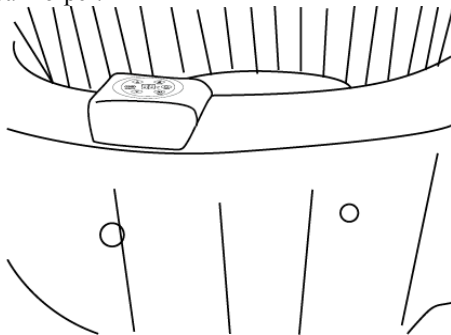

1. Spa mit Wasser füllen: Das Wasser sollte etwa 2 cm über die Wasserlinie eingefüllt werden. Bei niedrigerem Wasserstand kann es zu Fehlfunktionen der Heizung kommen. Bei höherem Wasserstand kann Wasser bei der Nutzung überlaufen.
2. Wasseraufbereitung
 - 2.1 Das Wasser im Spa sollte regelmäßig gefiltert werden. Wir raten von einer kontinuierlichen Filterung des Wassers ab.

- 2.2 Das Wasser im Spa sollte regelmäßig mit speziellen Chemikalien behandelt werden. Allerdings dürfen keine Chemikalien mit Kalziumionen verwendet werden. Falls Chemikalie mit Kalziumionen zur Wasseraufbereitung eingesetzt werden, kann es leicht zu Kalkablagerungen an den Wänden und in den Leitungen des Heizsystems kommen. Kalkablagerungen führen zu Beschädigungen der elektrischen Komponenten und können zum vorzeitigen Ausfall führen.
- 2.3 Nach 168 Betriebsstunden des Filtersystems erklingt ein Warnsignal, das den Anwender an die Reinigung oder den Austausch des Filters erinnern soll.

3. Spa lagern

Lassen Sie das Wasser vollständig aus dem Wassertank ab, entfernen Sie Wassertröpfchen von den Wänden. Anschließend legen Sie den Spa einen Tag lang zum Trocknen aus, dann lassen Sie die Luft komplett ab und falten den Spa zusammen. Im Winter falten Sie den Spa im Haus zusammen. Zur Winterzeit herrschen gewöhnlich sehr geringe Temperaturen, die zu einer Verhärtung der Materialien führen. Daher kann es in solchen Situationen zu Beschädigungen beim Falten kommen. Lagern Sie den Spa nach dem Falten in der Originalverpackung, lagern Sie die Verpackung an einer Stelle, an der sie keiner direkten Sonneneinstrahlung ausgesetzt wird.

Wartung

A Wasseraufbereitung

1. Reinigen Sie die Filterkassette mindestens alle 72 – 120 Betriebsstunden. Je nach Nutzung sollte die Filterkassette mindestens einmal monatlich ausgewechselt werden.
2. Wechseln Sie das Wasser alle paar Tage oder verwenden Sie spezielle Pool-Chemikalien. Bei sämtlichen Spas müssen Pool-Chemikalien eingesetzt werden. Ihr Pool-Ausstatter informiert Sie gerne über die nötigen Chemikalien und deren Handhabung. Halten Sie sich eng an die Anweisungen des Herstellers der jeweiligen Chemikalien. Spa-Beschädigungen durch falschen Chemikalieneinsatz sowie durch falsche Behandlung des Wassers werden nicht durch die Garantie abgedeckt.
 - e. pH-Wert: Wir empfehlen, den pH-Wert des Wassers zwischen 7,2 und 7,8 zu halten – bei einer Gesamthärte von 80 – 120 ppm und einem freien Chlorgehalt zwischen 3 und 5 ppm. Prüfen Sie die Wasserqualität mindestens einmal wöchentlich mit einem handelsüblichen Testset. Ein niedriger pH-Wert beschädigt Spa und Pumpe. Schäden, die durch schlechte Wasserqualität entstehen, werden nicht durch die Garantie abgedeckt.
 - f. Die richtige Wasserentkeimung obliegt dem Spa-Besitzer; dazu muss ein zugelassenes Desinfektionsmittel

regelmäßig (bei Bedarf: täglich) zugesetzt werden. Das Desinfektionsmittel unterbindet die Vermehrung von Bakterien und Viren im Wasser.

B Filterkassette reinigen

1. Unterbrechen Sie unbedingt die Stromversorgung, bevor Sie die folgenden Schritte ausführen.
2. Lösen Sie die Filterkassette durch Drehen gegen den Uhrzeigersinn.
3. Nehmen Sie die Abdeckung von der Filterkassette ab.

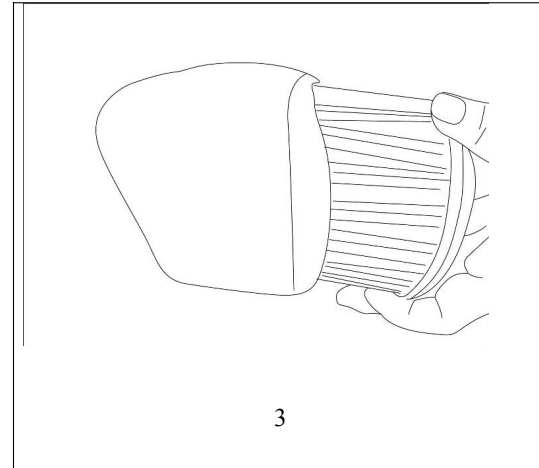
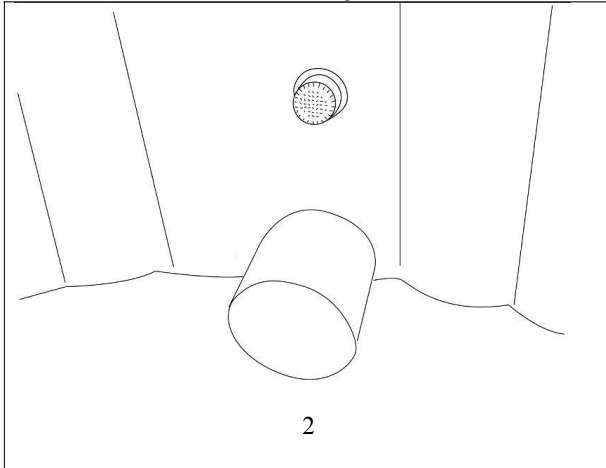

4. Die Filterkassette kann mit einem Gartenschlauch durchgespült und anschließend wieder verwendet werden. Allerdings sollte die Filterkassette ausgetauscht werden, wenn sich hartnäckige Verschmutzungen oder Verfärbungen zeigen.
5. Setzen Sie die Abdeckung wieder auf die Filterkassette, verschrauben Sie die Filterkassette im Uhrzeigersinn mit dem Wassereinlass.

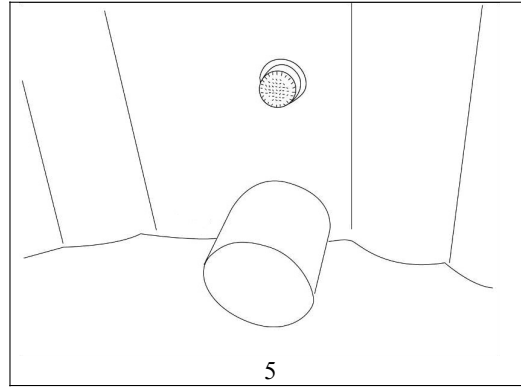
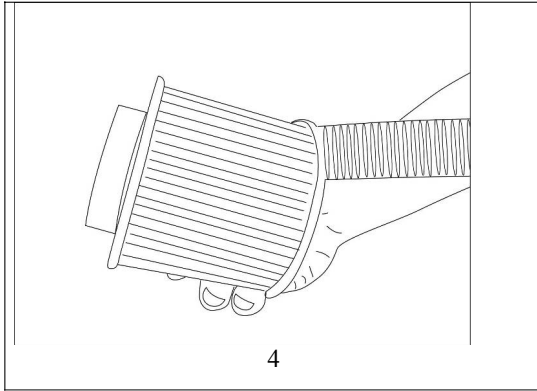

C Wasser ablassen

1. Ziehen Sie unbedingt den Netzstecker aus der Steckdose.
2. Verschließen Sie den Auslass an der Innenwand des Spa mit dem Kunststoffstopfen.

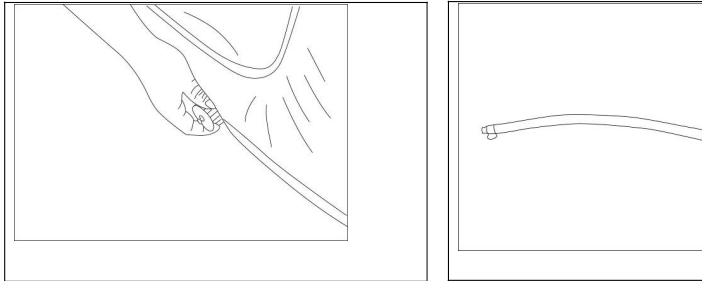

3. Öffnen Sie den Auslass an der Außenwand des Spa. Verschrauben Sie ein Ende des Aufblasschlauches mit dem Anschluss.
4. Ziehen Sie den Kunststoffstopfen aus dem Auslass an der Innenwand des Spa; das Wasser fließt ab.
5. Wenn sich kein Wasser mehr im Spa befindet, entfernen Sie sämtliches Wasser aus den Wasserleitungen, indem Sie die Luftblasen-Taste drücken und diese Funktion 2 – 3 Minuten lang arbeiten lassen.
6. Zum Abschluss trennen Sie den Aufblasschlauch und schrauben den Anschluss zu.

D Spa reinigen

Mit der Zeit sammeln sich Rückstände von Reinigungsmitteln und Chemikalien sowie Verunreinigungen durch den menschlichen Körper im Spa-Wasser an. Reinigen Sie den Spa mit Wasser und Seife; anschließend gründlich mit klarem Wasser nachspülen.

Hinweis: Verzichten Sie auf harte Bürsten und aggressive Reinigungsmittel.

Reparatur und Lagerung

1. Spa-epaaratur

Bei kleinen Rissen und anderen Beschädigungen können Sie das mitgelieferte Reparaturset nutzen. Trocknen Sie die beschädigte Stelle und den Bereich darum sorgfältig. Geben Sie den Klebstoff aus dem Zubehörbeutel auf den Reparaturflicken, drücken Sie den Flicker anschließend auf die beschädigte Stelle. Streichen Sie die Oberfläche glatt, entfernen Sie sämtliche Luftblasen. Auf diese Weise lassen sich gewöhnlich kleine, nahezu

unsichtbare Reparaturen ohne großen Aufwand realisieren.

2. Spa lagern

Achten Sie darauf, dass sämtliches Wasser aus dem Spa und dem Steuergerät verschwunden ist. Dies ist besonders wichtig, wenn Ihr Spa möglichst lange halten soll. Wir empfehlen zum Entfernen des Wassers aus den Leitungen und Pumpenleitungen den Einsatz eines Nass-Trocken-Saugers. Entfernen Sie die Filterkassette.

Am besten lagern Sie den Spa in seiner Originalverpackung an einem warmen, trockenen Ort.

Hinweis: Kunststoff wird bei Temperaturen unterhalb des Gefrierpunktes spröde und bricht leicht. Frost kann den Spa schwer beschädigen. Bei falscher Überwinterung kann die Garantie erlöschen.

Probleme	Mögliche Ursachen	Lösungen
Keine Luftblasen	<ul style="list-style-type: none"> ---Luft-Pumpe überhitzt. ---Fehler im Anschlusskasten. 	<ul style="list-style-type: none"> ---Stecker zur Luft-Pumpe trennen. Nach Abkühlen der Luft-Pumpe Stecker wieder einstecken und Luftblasen-Taste zum Einschalten drücken. ---Bei andauerndem Fehler Kundendienst kontaktieren.
Heizung funktioniert nicht	<ul style="list-style-type: none"> ---Temperatur zu niedrig eingestellt. ---Verschmutzte Filterkassette. ---Falscher Wasserstand. ---Heizelement ausgefallen. 	<ul style="list-style-type: none"> ---Höhere Temperatur (20 – 42 °C) einstellen. ---Filterkassette rechtzeitig reinigen oder austauschen. ---Richtige Wassermenge einfüllen. ---Kundendienst kontaktieren.
Filtersystem funktioniert nicht	<ul style="list-style-type: none"> ---Verschmutzte Filterkassette. ---Fehler im Anschlusskasten. ---Spannung zu gering oder falsche Netzfrequenz. 	<ul style="list-style-type: none"> ---Filterkassette rechtzeitig reinigen oder austauschen. ---Bei andauerndem Fehler Kundendienst kontaktieren. ---Netzspannung und Netzfrequenz von einem Elektriker überprüfen lassen.
Der Spa ist undicht	<ul style="list-style-type: none"> ---Spa eingerissen oder durchstoßen. 	<ul style="list-style-type: none"> ---Mitgeliefertes Reparaturset verwenden.
Wasser unsauber	<ul style="list-style-type: none"> ---Unzureichende Filterzeit. ---Verschmutzte Filterkassette. ---Unzureichende Wasseraufbereitung. 	<ul style="list-style-type: none"> ---Filterzeit erhöhen. ---Filterkassette reinigen oder austauschen. ---Eng an die Anweisungen des Herstellers der jeweiligen Chemikalien halten.

Problemlösung

Nachstehend finden Sie einige nützliche Tipps, mit denen Sie viele allgemeine Probleme auch selbst beheben können.

Wasserschutzebenen

Warnung: Die Wasserschutzebenen unterscheiden sich je nach unterschiedlichen Zonen. Schauen Sie sich die nachstehende Abbildung an:

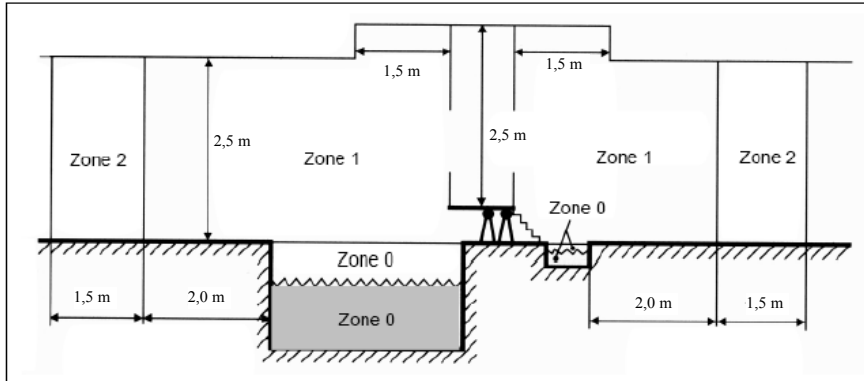

Zone 1
Hinweis: Die Zonenabmessungen werden durch Wände und andere unverrückbare Komponenten limitiert. Obige Abbildung – Zonenabmessungen bei Swimmingpools und ähnlichen Einrichtungen.

Wichtige Sicherheits- und sonstige Hinweise

17. Sämtliche äußeren, leitenden Teile in den Zonen 0, 1 und 2 müssen über einen zusätzlichen Potenzialausgleich verbunden werden. Schutzerde muss bei sämtlichen offenen, leitfähigen Teilen innerhalb dieser Zonen eingesetzt werden.
18. Schutzmaßnahmen durch nicht-leitende Aufstellung sowie durch erdfreien Potenzialausgleich sind nicht zugelassen.
19. Elektrogeräte müssen mindestens den folgenden Schutzklassen entsprechen:

20. Verteilerdosen dürfen in den Zonen 0 und 1 nicht installiert werden. Ausnahme in Zone 1: SELV-Zulassung.
 In Zone 0: IPX 8
 In Zone 1: IPX 5
21. In den Zonen 0 und 1 dürfen keine Schallvorrichtungen und kein sonstiges Zubehör installiert werden.
22. Transformatoren müssen sich außerhalb der Zone 1 befinden.

Wir haften nicht für Schäden oder Unfälle, wenn das Produkt nicht in Übereinstimmung mit den Anweisungen in dieser Broschüre benutzt wird.

RICHTIGE ENTSORGUNG DER BATTERIE	
	<p>Diese Markierung zeigt an, dass die Batterie in der gesamten EU nicht im Hausmüll entsorgt werden darf. Um mögliche Umwelt- oder Gesundheitsschäden durch unkontrollierte Müllentsorgung zu vermeiden, recyceln Sie es verantwortungsbewusst, um die nachhaltige Wiederverwertung von Materialressourcen zu fördern. Bitte benutzen Sie für die Rückgabe der verbrauchten Batterie die Rücknahme- und Sammelsysteme oder kontaktieren Sie den Händler, bei dem Sie die Batterie gekauft haben. Er kann die Batterie für umweltgerechtes Recycling zurücknehmen.</p>

(Lesen Sie diese Anleitung vor der ersten Inbetriebnahme bitte gründlich durch.)

INSTRUCCIONES DE SEGURIDAD IMPORTANTES

- ADVERTENCIA 1: El producto debe recibir alimentación a través de un dispositivo de corriente residual (RCD, Residual Current Device) con una corriente de cortocircuito nominal que no supere los 30 mA.
- ADVERTENCIA 2: Las instalaciones eléctricas deben cumplir los requisitos de las normas locales. Los aparatos con conexión a tierra deben estar permanentemente conectados al cableado fijo.
- ADVERTENCIA 3: Si el cable de alimentación está dañado, el fabricante, su agente de servicio o una persona cualificada similar debe reemplazarlo para evitar peligros. Cambie el cable dañado inmediatamente.
- ADVERTENCIA 4: Los componentes que contengan piezas activas, excepto piezas alimentadas con el voltaje muy bajo de seguridad que no supere los 12 V, no deben estar accesibles a ninguna persona que se encuentre en la bañera de hidromasaje.
- ADVERTENCIA 5: Para reducir el riesgo de descargas eléctricas, no utilice un alargador para conectar la unidad a una toma de corriente eléctrica; debe disponer de una toma de corriente correctamente ubicada.
- ADVERTENCIA 6: Las piezas que incorporan componentes eléctricos, excepto los mandos a distancia, se deben situar o fijar de forma que no se puedan caer dentro de la bañera de hidromasaje.
- ADVERTENCIA 7: Para evitar descargas eléctricas, no utilice la bañera de hidromasaje cuando llueva.
- ADVERTENCIA 8: Nunca utilice la bañera de hidromasaje sin los accesorios de succión o si dichos accesorios están rotos. Nunca cambie un accesorio de succión por otro cuyo valor nominal sea inferior al índice de flujo marcado en el accesorio de succión original.
- ADVERTENCIA 9: Para reducir el riesgo de lesiones personales, no permita que los niños utilicen este producto a menos que se les vigile de cerca en todo momento.
- ADVERTENCIA 10: El agua atrae a los niños. Cierre siempre la bañera de hidromasaje con su cubierta después de utilizarla.
- ADVERTENCIA 11: Cuando vaya a utilizar la función de chorro, asegúrese antes de que la cubierta de la bañera de hidromasaje está abierta.
- ADVERTENCIA 12: No ponga en marcha la bañera de hidromasaje si existe la posibilidad de que el agua que contiene está congelada.
- ADVERTENCIA 13: Riesgo de descarga eléctrica. Nunca utilice ningún dispositivo eléctrico cuando se encuentre dentro de la bañera de hidromasaje o cuando su cuerpo esté mojado. Nunca coloque ningún aparato

- eléctrico, como por ejemplo una lámpara, un teléfono, una radio o un televisor, a una distancia inferior de 1,5 metros (5 pies) de la bañera de hidromasaje.
- ADVERTENCIA 14: Los animales de compañía se deben mantener alejados de la bañera de hidromasaje para evitar daños.
- ADVERTENCIA 15: Riesgo de descarga eléctrica. Realice la instalación de forma que todas las superficies metálicas se encuentren alejadas a una distancia mínima de 1,5 metros (5 pies). Como alternativa, una bañera de hidromasaje se puede instalar a menos de 1,5 metros (5 pies) de superficies metálicas si éstas están permanentemente conectadas por un conductor de cobre sólido de 1,0 mm² de sección mínima al conector de cable de la caja de terminales que se proporciona para esta finalidad.
- ADVERTENCIA 16: Riesgo de ahogo accidental. Se deben extremar las precauciones para evitar el acceso no autorizado de los niños.
- ADVERTENCIA 17: Durante el embarazo, tenga en cuenta que sumergirse en agua caliente puede causar daños al feto. En este caso, no utilice la bañera de hidromasaje durante más de 10 minutos.
- ADVERTENCIA 18: El uso de alcohol, drogas o medicamentos antes o durante el uso de la bañera de hidromasaje, puede producir pérdida de consciencia y la posibilidad de ahogo.
- ADVERTENCIA 19: Las personas obesas y aquellas con un historial de enfermedades cardíacas, presión arterial baja o alta, problemas del sistema circulatorio o diabetes, deben consultar a un médico antes de utilizar una bañera de hidromasaje.
- ADVERTENCIA 20: Las personas que utilicen medicamentos deben consultar a un médico antes de utilizar una bañera de hidromasaje, ya que algunos medicamentos pueden provocar somnolencia mientras que otros pueden afectar al ritmo cardíaco, a la presión arterial y a la circulación.
El agua de una bañera de hidromasaje nunca debe superar los 40 °C (104 °F). La temperatura del agua debe estar comprendida entre 38 °C (100 °F) y 40 °C (104 °F). Este intervalo de temperatura se considera seguro para un adulto sano. Es recomendable que el agua se encuentre una temperatura más baja en el caso de niños y cuando la bañera de hidromasaje se utilice durante más de 10 minutos. Dado que una temperatura más alta del agua tiene un alto riesgo de causar daños graves durante los primeros meses del embarazo, las mujeres embarazadas, o que posiblemente lo estén, deben limitar la temperatura del agua de la bañera de hidromasaje a 38 °C (100 °F).
- ADVERTENCIA 21: Para reducir el riesgo de lesiones personales, nunca utilice agua cuya temperatura sea superior a 40°C (104°F) directamente en la bañera de hidromasaje.
- ADVERTENCIA 22: El uso de alcohol, drogas o medicamentos puede aumentar enormemente el riesgo de hipertermia

grave. La hipertermia se produce cuando la temperatura interna del cuerpo alcanza un nivel de varios grados por encima de la temperatura normal de 37 °C (98,6 °F). Entre los síntomas de hipertermia se pueden destacar un aumento de la temperatura interna del cuerpo, mareo, aletargamiento, somnolencia y desmayo. Entre los efectos de la hipertermia se pueden citar la percepción anómala del calor, el reconocimiento anómalo de la necesidad de salir de la bañera de hidromasaje, la inconsciencia ante riesgo inminente, las lesiones graves en mujeres embarazadas, la imposibilidad física de salir de la bañera de hidromasaje y la inconsciencia resultante del peligro de ahogo.

- ADVERTENCIA 23: La inmersión prolongada en la bañera de hidromasaje puede ser perjudicial para su salud.
- PRECAUCIÓN 1: Para evitar daños en la bomba, la bañera de hidromasaje nunca se debe utilizar si no está llena de agua.
- PRECAUCIÓN 2: Salga inmediatamente de la bañera de hidromasaje si no se siente cómodo o se adormece.
- PRECAUCIÓN 3: Coloque el producto solamente en una la superficie que pueda soportar las necesidades de carga del piso de la bañera hidromasaje.
- PRECAUCIÓN 4: La bañera de hidromasaje no se debe configurar o preparar a una temperatura inferior a 4 °C (40 °F).
- PRECAUCIÓN 5: Nunca agregue agua a productos químicos. Agregar siempre productos químicos al agua puede provocar un esparcimiento peligroso de productos químicos.
- PRECAUCIÓN 6: Para evitar el riesgo de un restablecimiento involuntario del cortacircuitos térmico, no se debe proporcionar alimentación eléctrica a este aparato a través de un dispositivo de conmutación externo, como por ejemplo un temporizador, ni se debe conectar a un circuito que sea encendido y apagado por la utilidad.
- PRECAUCIÓN 7: Este electrodoméstico puede ser utilizado por niños mayores de 8 años, los niños y las personas con capacidades físicas, sensoriales o mentales reducidas o con falta de experiencia y conocimientos, deben estar en todo momento supervisados por un adulto, o pueden usarlo si un adulto responsable le ha proporcionado instrucciones sobre el uso de la unidad y le ha explicado los riesgos implicados. Los niños no deben jugar con la unidad. La limpieza y el mantenimiento no podrán ser llevadas a cabo por niños sin supervisión directa de un adulto.
- PRECAUCIÓN 8: La bañera de hidromasaje no se debe configurar o preparar a una temperatura inferior a 4 °C (40 °F).

GUARDE ESTAS INSTRUCCIONES ESPECIFICACIONES

Modelo:	PH050012	PH050013	PH050017	PH050018
Número de asientos:	2	4	4	6
Capacidad de agua:	550Litros/145 galones	600Litros/158 galones	800Litros/211 galones	1000Litros/264 galones
Diámetro exterior:	L 1.90 m/75";W 1.20 m/ 47"	1.50 m/59"	1.80 m/71"	2.08 m/82"
Diámetro interior:	L 1.50 m/59";W 0.8 m/ 31.5"	1.10 m/43"	1.40 m/55"	1.60 m/63"
Altura:	0.65 m/25.6"	0.65 m/25.6"	0.65 m/25.6"	0.65 m/25.6"
Número de chorros de aire:	130 X ϕ 3 mm	130 X ϕ 3 mm	130 X ϕ 3 mm	130 X ϕ 3 mm
Potencia nominal:	220-240V~,50Hz	220-240V~,50Hz	220-240V~,50Hz	220-240V~,50Hz
Calentador:	1200W/1.63HP	1200W/1.63HP	1200W/1.63HP	1200W/1.63HP
Motor:		600W/0.81HP	600W/0.81HP	600W/0.81HP
Longitud del cable de alimentación:	3.5metros	3.5metros	3.5metros	3.5metros
Filtro:	12V CC, 50Hz 30W, 1880Litros/420galones/H	12V CC, 50Hz 30W, 1880Litros/420galones/H	12V CC, 50Hz 30W, 1880Litros/420galones/H	12V CC, 50Hz 30W, 1880Litros/420galones/H
Cubierta superior:	PVC laminado de poliéster con lámina metálica	PVC laminado de poliéster con lámina metálica	PVC laminado de poliéster con lámina metálica	PVC laminado de poliéster con lámina metálica
Modelo:	PH050010	PH050011	PH050014	PH050015
Número de asientos:	4	6	8	6
Capacidad de agua:	800Litros/211 galones	1000Litros/264 galones	1413Litros/373 galones	950Litros/252 galones
Diámetro exterior:	1.80 m/71"	2.08 m/82"	2.40 m/94"	1.85 m/73"
Diámetro interior:	1.40 m/55"	1.60 m/63"	2.00 m/78.7"	1.50 m/59"
Altura:	0.65 m/25.6"	0.65 m/25.6"	0.65 m/25.6"	0.65 m/25.6"
Número de chorros de aire:	130 X ϕ 3 mm	130 X ϕ 3 mm	130 X ϕ 3 mm	130 X ϕ 3 mm
Potencia nominal:	220-240V~,50Hz	220-240V~,50Hz	220-240V~,50Hz	220-240V~,50Hz
Calentador:	1200W/1.63HP	1200W/1.63HP	1200W/1.63HP	1200W/1.63HP
Motor:	600W/0.81HP	600W/0.81HP	600W/0.81HP	600W/0.81HP
Longitud del cable de alimentación:	3.5metros	3.5metros	3.5metros	3.5metros
Filtro:	12V CC, 50Hz 30W, 1880Litros/420galones/H	12V CC, 50Hz 30W, 1880Litros/420galones/H	12V CC, 50Hz 30W, 1880Litros/420galones/H	12V CC, 50Hz 30W, 1880Litros/420galones/H
Cubierta superior:	Cuero sintético con hoja de aluminio	Cuero sintético con hoja de aluminio	PVC laminado de poliéster con lámina metálica	PVC laminado de poliéster con lámina metálica

INSTRUCCIONES DE INSTALACIÓN

A Compruebe que dispone de todas las piezas:

- a. Pileta de la bañera de hidromasaje
- b. Cubierta de poliuretano (PU) con lámina metálica y cierre
- c. Manguera de inflado
- d. Cartucho del filtro
- e. Tapa del cartucho del filtro
- f. Tapón de goma
- g. Kit de reparación

B Requisitos del emplazamiento:

ADVERTENCIA 1: El suelo tiene que ser capaz de soportar la carga esperada.

ADVERTENCIA 2: Se tiene que proporcionar un sistema de desagüe adecuado para canalizar el agua sobrante.

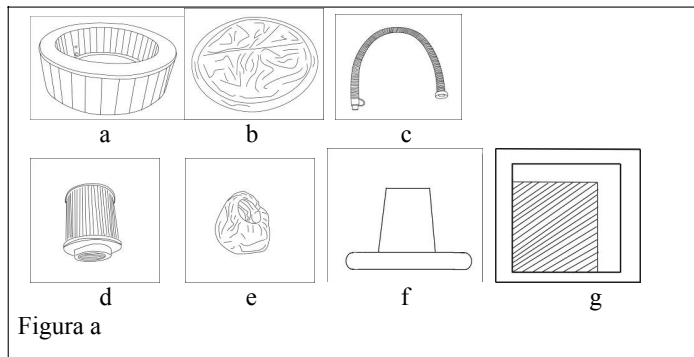

IMPORTANTE:

Debido a la suma de los pesos de la bañera de hidromasaje, el agua y los usuarios, es muy importante que la base en la que se instala la bañera de hidromasaje sea suave, plana, esté nivelada y sea capaz de soportar uniformemente este peso durante todo el tiempo que dicha bañera esté instalada. Si la bañera de hidromasaje se sitúa en una superficie que no cumple estos requisitos, todos los daños causados por una base inadecuada no serán cubiertos por la garantía. El propietario de la bañera de hidromasaje tendrá la responsabilidad de asegurar la integridad del emplazamiento en todo momento.

i) Instalación en interiores:

Tenga en cuenta los requisitos especiales si instala la bañera de hidromasaje en interiores.

1. El suelo debe ser capaz de soportar la capacidad de la bañera de hidromasaje. El suelo debe ser una superficie nivelada que no resbale.
2. Un desagüe adecuado es fundamental para la instalación de la bañera de hidromasaje en interiores. Si construye una nueva sala para la bañera de hidromasaje, es recomendable instalar un suelo con desagüe.
3. La humedad es una consecuencia indirecta natural vinculada a la instalación de la bañera de hidromasaje. Determine los efectos que la humedad aerotransportada pueda tener en madera, papel, etc. expuesto en la ubicación propuesta. Para minimizar estos efectos, lo mejor es proporcionar una buena ventilación en el área seleccionada. Un arquitecto puede ayudarle a determinar si se necesita más ventilación.

NOTA: No instale la bañera de hidromasaje sobre una alfombra o sobre otro material que pueda ser dañado por la humedad.

j) Instalación en exteriores:

1. Independientemente del lugar en el que instale la bañera de hidromasaje, es importante tener una base de soporte sólida. Si instala la bañera de hidromasaje en exteriores, asegúrese de que no hay objetos apilados que puedan dañarla y que la ubicación esté nivelada, de forma que dicha bañera se asiente de forma estable y adecuada.
2. Durante el llenado, vaciado o uso, se puede derramar agua de la bañera de hidromasaje. La bañera de hidromasaje se debe instalar cerca de un sumidero.
3. No exponga la unidad a la luz directa del sol durante prolongados períodos de tiempo.

C Montaje

1. Saque la bañera de hidromasaje del paquete. Extienda dicha bañera y la cubierta. Asegúrese de que ambas están boca arriba.

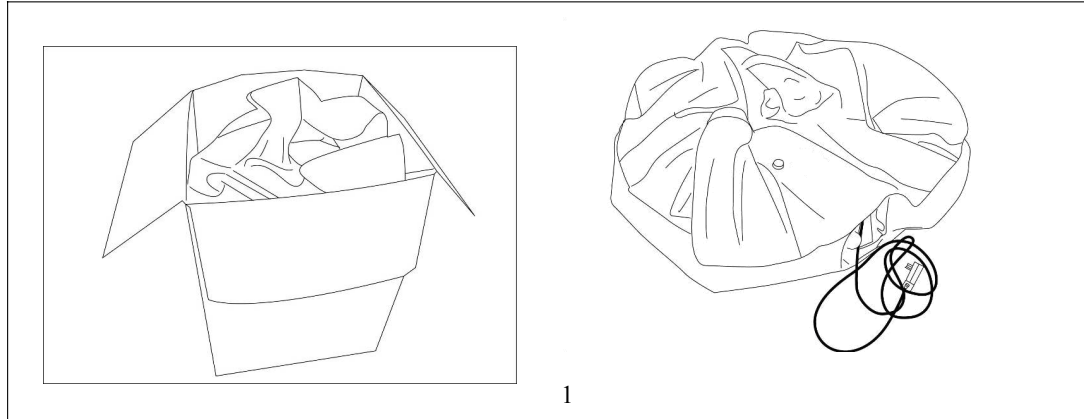

2. Abra la salida de aire de la bañera de hidromasaje. Atornille un extremo de la manguera de inflado en ella.

3. Abra la válvula de aire de la bañera de hidromasaje. Conecte el otro extremo de la manguera a la válvula.

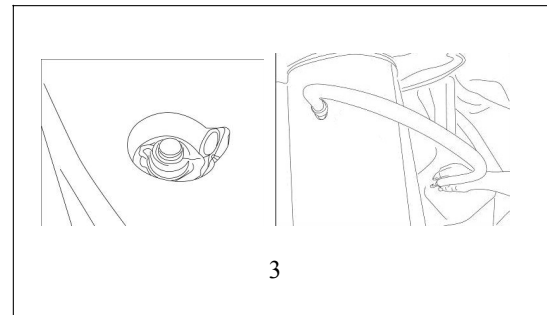
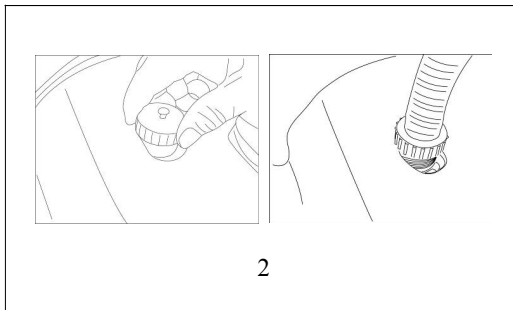

4. Infle la bañera de hidromasaje presionando el botón “Jet” (Chorros)

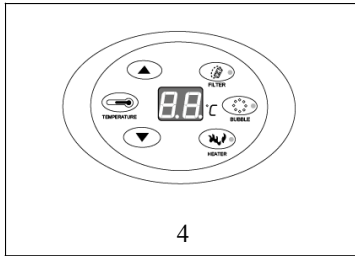

Cuando la bañera de hidromasaje esté correctamente inflada, presione el botón “Jet” (Chorros) para aislar las burbujas.

Atención 1: No inflar en exceso.

Atención 2: Si desea realizar el inflado cuando la bañera de hidromasaje se ha llenado de agua, debe activar los chorros durante 2 ó 3 minutos presionando primero el botón “Jet” (Chorro) y, a continuación, realizar los pasos 2 a 5 anteriores.

5. Quite la manguera de inflado y atornille la válvula de manera que quede bien apretada.
6. Quite la manguera de inflado de la salida de aire y atornille la tuerca de manera que quede bien apretada.
7. Atornille el cartucho del filtro en la entrada de agua de la pared de la bañera de hidromasaje girándolo en el sentido de las agujas del reloj.
8. Utilizando una manguera de jardín, llene la bañera de hidromasaje con agua hasta la marca impresa en la pared de la bañera de hidromasaje.
9. Coloque la cubierta la bañera de hidromasaje y asegure el cierre.

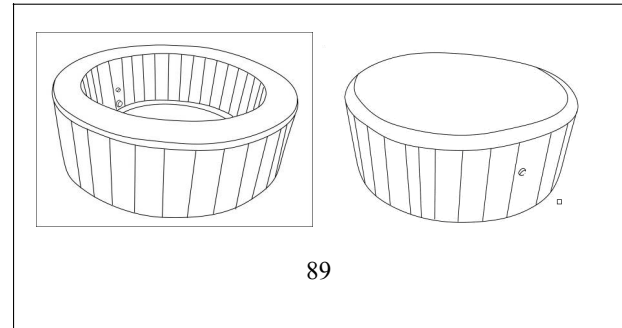
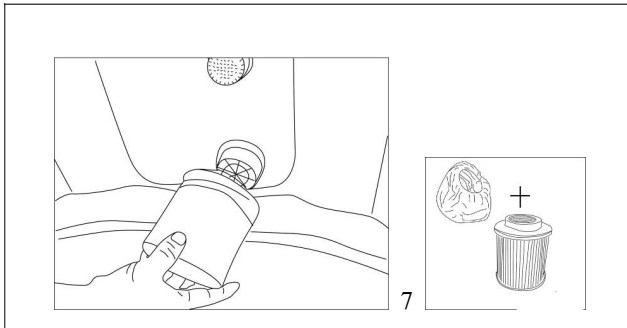

FUNCIONAMIENTO

A Debe asegurarse de que el nivel del agua de la bañera de hidromasaje coincide con la línea de agua impresa en la pared de la misma. Nunca utilice el módulo de alimentación en seco ya que este tipo de operación no está cubierta por la garantía.

B Panel de control



FILTER

Botón FILTER (FILTRO) - Botón de encendido y apagado del sistema de filtrado. Presione este botón para poner en marcha la bomba del filtro. La luz del indicador rojo se iluminará. Presione de nuevo este botón para detener el funcionamiento de la bomba. La luz se apagará.

Cuando la BOMBA DEL FILTRO ha estado funcionando durante 168 horas, las letras 'FC' aparecerán en la pantalla y se emitirá un tono de advertencia. En ese momento, la luz del indicador correspondiente al botón del sistema de filtrado se iluminará pero la bomba del filtro realmente no funcionará. La luz del indicador correspondiente al botón del sistema de calentamiento se apagará y dicho sistema no funcionará. La luz del indicador correspondiente al botón del sistema de filtrado solamente se apagará presionando de nuevo el botón 'FILTER' (FILTRO). En ese momento, las letras 'FC' desaparecerán de la pantalla y el tono de advertencia dejará de sonar. Se mostrará la temperatura real del agua. Todos los botones recuperarán su estado de funcionamiento normal.

Las letras 'FC' y el tono de advertencia sirven para recordar al usuario que debe limpiar o reemplazar el filtro.

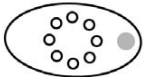

BUBBLE

Botón Jet (Chorros) - Botón de encendido y apagado del sistema de chorros. Presione este botón para poner en marcha la bomba de aire. La luz del indicador rojo se iluminará. Presione de nuevo este botón para detener el funcionamiento del sistema de chorros. La luz se apagará. El sistema de chorro se detendrá automáticamente al cabo de 20 minutos de funcionamiento continuo. Si es necesario, tiene que esperar durante diez minutos y, a continuación, presionar de nuevo el botón "Jet" (Chorros).

Durante el período de tiempo desde el que la función de burbujas se ha iniciado y ha estado funcionando durante 15



Figura j

minutos, dicha función se puede detener o iniciar. Durante el período de tiempo que los chorros han estado funcionando durante 15 minutos y se han detenido, la función de burbujas se puede detener pero no se puede iniciar. Para reiniciar los chorros es necesario esperar 10 minutos. Cuando los chorros han estado funcionando durante 20 minutos y se han detenido, la función se puede iniciar en un plazo de 10 minutos.

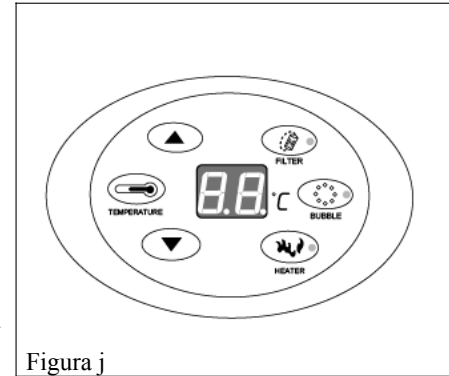

HEATER

Botón HEATER (CALENTADOR) - Botón de encendido y apagado del sistema de calentamiento

Presione este botón para poner en marcha el sistema de calentamiento. La luz del indicador rojo se iluminará. Presione de nuevo este botón para detener el funcionamiento del sistema de calentamiento. La luz se apagará.

Cuando presione el botón 'HEATER' (CALENTADOR), el sistema de calentamiento se pondrá en marcha y la luz del indicador rojo se iluminará. En ese mismo momento, la luz del indicador rojo del botón FILTER (FILTRO) también se iluminará y la bomba del filtro comenzará a funcionar. Se trata de un fenómeno normal de diseño.

Cuando se alcance la temperatura preestablecida, el sistema de calentamiento dejará de funcionar y la luz del indicador de calentamiento se apagará. La bomba del filtro se detendrá y la luz del indicador de filtrado se apagará. Cuando la temperatura del agua caiga dos grados por debajo de la temperatura preestablecida, el sistema de calentamiento comenzará a funcionar automáticamente, así como la bomba del filtro. La luz del indicador de filtrado se iluminará.



TEMPERATURE

Botón TEMPERATURE (TEMPERATURA) – Botón para establecer la temperatura. Cuando presione este botón, los números de la pantalla comenzarán a parpadear. Puede presionar los botones para aumentar o reducir la temperatura para establecer ésta. Cuando termine de realizar la configuración, presione de nuevo el botón TEMPERATURE (TEMPERATURA) para confirmar dicha configuración. La temperatura predeterminada es 40 °C. La temperatura se puede establecer en un valor comprendido entre 20 °C y 42 °C.



----- Botón para aumentar la temperatura



----- Botón para reducir la temperatura

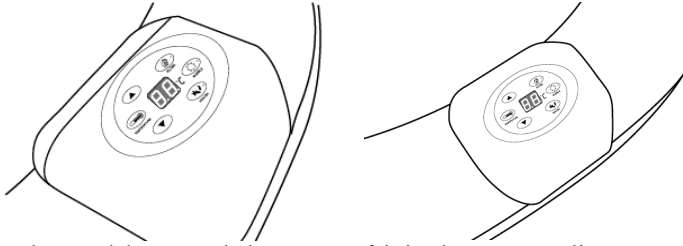

La base del controlador está fabricada con poliuretano (PU). Dicho material es suave, cómodo y ecológico. La

superficie de la base se puede lavar.

El controlador está chapado en cromo para cumplir los estándares ROHS.

Las películas de la superficie están pegadas al controlador con pegamento marino.

Estructura de la bañera de hidromasaje:

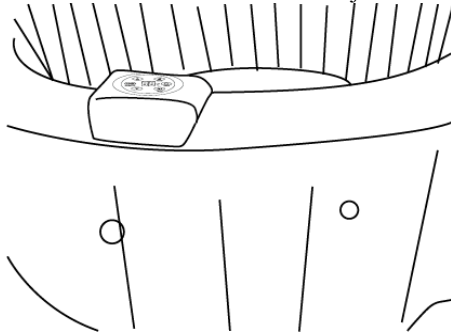

1. Llenado con agua de la estructura del depósito de agua: el agua se debe llenar hasta una altura de 20 mm por encima de la línea del agua. Si el nivel de llenado es inferior, no se podrá llevar a cabo el calentamiento. Si el nivel de llenado superior, el agua puede salirse del depósito durante el uso.
2. Mantenimiento del agua en la estructura del depósito de agua
 - 2.1 El agua de la estructura del depósito de agua se debe filtrar regularmente a intervalos fijos. No es recomendable

filtrar el agua continuamente.

2.2 El agua de la estructura del depósito de agua se debe tratar con agentes químicos periódicamente. Sin embargo, no se deben utilizar agentes químicos con iones de calcio. Si utiliza agentes químicos con iones de calcio para tratar el agua, es muy probable que se formen escalas en las paredes del depósito de agua y en los conductos de calentamiento o internos. Las escalas de agua dañarán directamente los componentes eléctricos internos que se encuentran en el interior de la caja de control y afectarán a la vida útil de dicha caja.

2.3 Si el sistema de filtrado ha estado funcionando durante 168 horas, el producto emitirá un tono de advertencia para recordar al usuario que debe limpiar o reemplazar el filtro.

3. Conservación de la bañera de hidromasaje

Desaloje el agua del interior del depósito de agua completamente y limpie los restos de agua de las paredes. Después, ponga de lado la bañera de hidromasaje durante 24 horas, extraiga el aire y pliéguela. En invierno, guarde la bañera de hidromasaje en interiores, ya que la temperatura exterior en esa estación del año es muy baja y los materiales pueden endurecerse. En ese caso el plegado de los materiales puede provocar roturas. Coloque la bañera de hidromasaje dentro de la caja del embalaje después de plegarla bien y, a continuación, ponga dicha caja en un lugar a la sombra para evitar que la luz solar directa incida sobre ella.

MANTENIMIENTO

A Mantenimiento del agua

1. Limpie el cartucho del filtro al menos una vez después de que el producto haya estado funcionando entre 72 y 120 horas de forma continua. El cartucho del filtro se debe reemplazar al menos una vez al mes en función del uso.
2. Cambie el agua cada pocos días o utilice productos químicos adecuados para piscina. Todas las bañeras de hidromasaje requieren el uso de productos químicos para piscina. Consulte a su proveedor de piscinas local para obtener información sobre el mantenimiento basado en productos químicos. Preste mucha atención a las instrucciones del fabricante de los productos químicos. Los daños provocados a la bañera de hidromasaje debidos al mal uso de productos químicos y a un tratamiento inadecuado del agua de dicha bañera, no están cubiertos por la garantía.
 - i. Equilibrio del agua. Es recomendable mantener el pH del agua entre 7,2 and 7,8, la alcalinidad total entre 80 y 120 ppm, y el cloro libre entre 3 y 5 ppm.
Adquiera un kit de prueba para comprobar las propiedades químicas antes de cada uso de la bañera de hidromasaje al menos una vez por semana. Un valor bajo de pH dañará la bañera de hidromasaje y la bomba. La garantía no cubre los daños resultantes del desequilibrio químico.

- j. Las condiciones de salubridad del agua son responsabilidad del propietario de la bañera de hidromasaje y se consiguen mediante la adición regular y periódica (diariamente en caso de que sea necesario) de un desinfectante homologado. El desinfectante controlará las bacterias y virus presentes en el agua existente en el depósito o que se introduzca durante el uso de dicha bañera.

B Limpieza del cartucho del filtro

1. Asegúrese de desenchufar el módulo de alimentación de la toma de corriente eléctrica antes de realizar las acciones siguientes.
2. Desatornille el cartucho del filtro girándolo en sentido contrario las agujas del reloj.
3. Quite la tapa del cartucho del filtro.

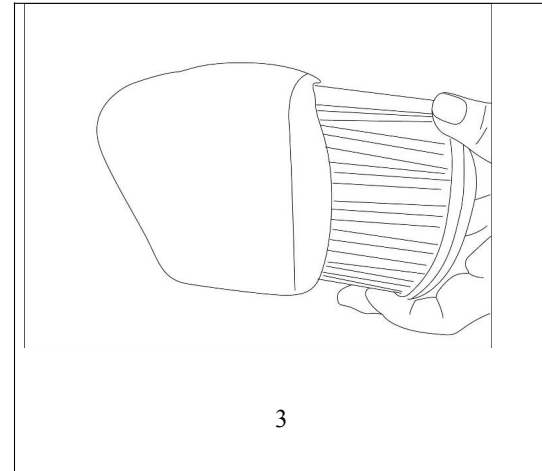
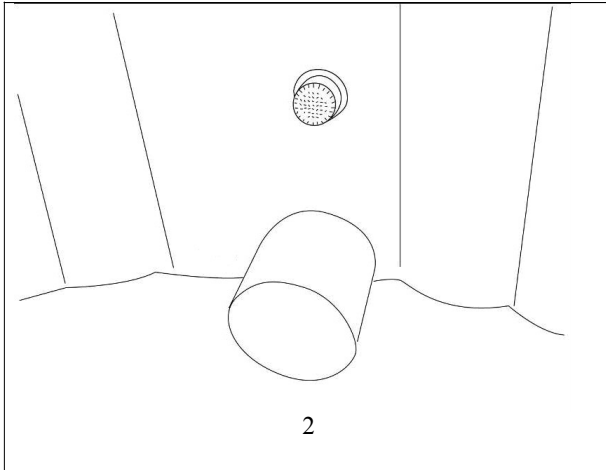

4. El cartucho del filtro se pueden enjuagar con una manguera de jardín y volverse a utilizar. Sin embargo, si el cartucho del filtro sigue estando sucio y descolorido, debe cambiarse.
5. Ponga la tapa del cartucho del filtro y coloque dicho cartucho en la entrada de agua girándolo en el sentido de las agujas del reloj.

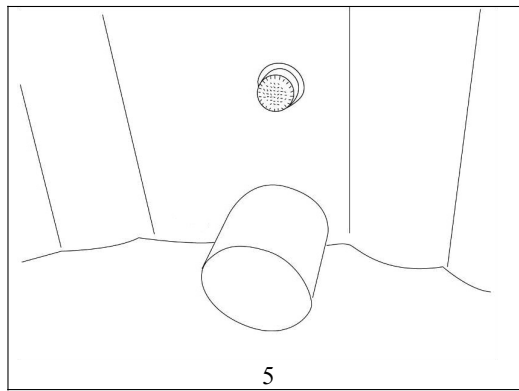
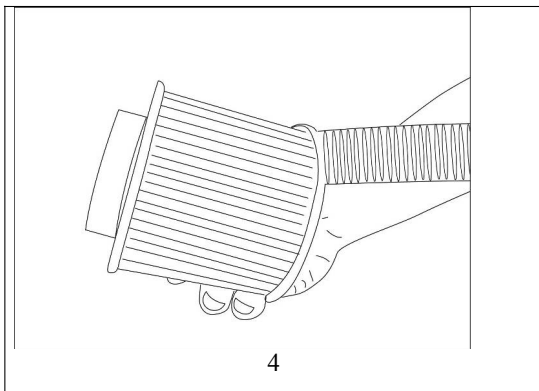

C Vaciado del agua

1. Asegúrese de desenchufar el módulo de alimentación de la toma de corriente eléctrica.
2. Ponga el tapón de plástico en el conducto de desagüe de la pared interna de la bañera de hidromasaje.

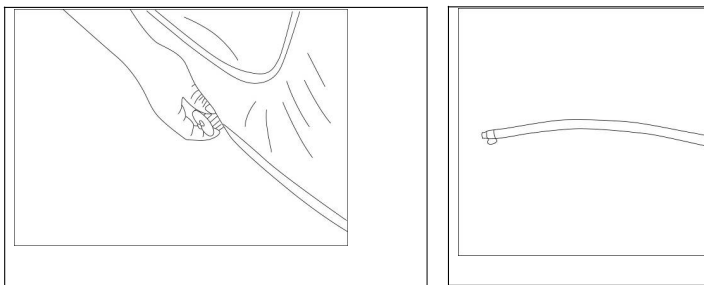

3. Abra el conducto de desagüe situado en la pared externa de la bañera de hidromasaje. Atornille un extremo de la manguera de inflado en él.
4. Quite el tapón de plástico del conducto de desagüe situado en la pared interna de la bañera de hidromasaje y, a continuación, el agua se expulsará.
5. Cuando no haya nada de agua en la bañera de hidromasaje, debe activar la función de chorro durante 2 ó 3 minutos presionando el botón “Jet” (Chorros) para vaciar el agua del conducto de aire.
6. Cuando el vaciado del agua haya finalizado, quite la manguera de inflado y atornille la tuerca de manera que quede bien apretada.

D Limpieza de la bañera de hidromasaje

En el agua de la bañera de hidromasaje se acumularán gradualmente residuos de detergente y partículas sólidas disueltas procedentes de trajes de baño y productos químicos. Para limpiar la bañera de hidromasaje, utilice agua y jabón y, a continuación, enjuáguela.

Nota: no utilice cepillos duros ni productos de limpieza abrasivos.

REPARACIÓN Y ALMACENAMIENTO

1. Reparación de la bañera de hidromasaje

Si la bañera de hidromasaje está rota o pinchada, utilice el parche de reparación proporcionado. Seque el área que vaya a reparar. Aplique el pegamento de la bolsa auxiliar en el parche de reparación y, a continuación, péguelo en el área dañada. Alise la superficie para quitar cualquier burbuja de aire. Normalmente las reparaciones son seguras e inapreciables.

2. Almacenamiento de la bañera de hidromasaje

Asegúrese de que se ha vaciado toda el agua de la bañera de hidromasaje y del cuadro de control. Este paso es fundamental para prolongar el período de vida útil de la bañera de hidromasaje. Es recomendable utilizar una aspiradora seca o húmeda para expulsar o succionar el agua de los conductos de la bañera de hidromasaje y de la bomba. Quite el cartucho del filtro.

Es recomendable almacenar la bañera de hidromasaje en su embalaje original y en un lugar seco y templado.

Nota: el plástico se vuelve quebradizo y fácil de romper cuando se expone a temperaturas por debajo de cero. La congelación puede dañar gravemente la bañera de hidromasaje. El acondicionamiento incorrecto de la bañera de hidromasaje para el invierno no está cubierto por la garantía.

Problemas	Causas posibles	Soluciones
El sistema de chorros no funciona	<ul style="list-style-type: none"> ---Bomba de aire demasiado caliente ---Algo no va bien con el módulo de alimentación 	<ul style="list-style-type: none"> ---Desenchufe la bomba de aire. Cuando la bomba de aire se haya enfriado, inserte el enchufe y presione el botón Jet (Chorro) para activar el sistema. ---Llame al servicio técnico si esta acción no
El sistema de calentamiento no funciona	<ul style="list-style-type: none"> ---Temperatura establecida en un valor demasiado alto ---Cartucho del filtro sucio ---Niveles de agua inadecuados ---Error en elemento de calentamiento 	<ul style="list-style-type: none"> ---Establezca un valor de temperatura más alto (entre 20 °C y 42 °C). ---Limpie o reemplace el cartucho del filtro cuando sea el momento. ---Agregue agua hasta los niveles especificados. ---Llame al servicio técnico.

El sistema de filtrado no funciona	<ul style="list-style-type: none"> ---Cartucho del filtro sucio ---Algo no va bien con el módulo de alimentación ---Voltaje demasiado bajo o frecuencia incorrecta 	<ul style="list-style-type: none"> ---Limpie o reemplace el cartucho del filtro cuando sea el momento. ---Llame al servicio técnico si esta acción no soluciona el problema. ---Pida a un electricista profesional que compruebe si el
Fugas en la bañera de hidromasaje	<ul style="list-style-type: none"> ---La bañera de hidromasaje está rota o pinchada 	<ul style="list-style-type: none"> ---Utilice el parche de reparación proporcionado
El agua no está limpia	<ul style="list-style-type: none"> ---Tiempo de filtrado insuficiente ---Cartucho del filtro sucio ---Mantenimiento del agua inadecuado 	<ul style="list-style-type: none"> ---Aumente el tiempo de filtrado. ---Limpie o reemplace el cartucho del filtro. ---Consulte las instrucciones del fabricante de los productos químicos.

SOLUCIONAR PROBLEMAS

A continuación se mencionan algunas sugerencias útiles para ayudarle a diagnosticar y corregir algunas fuentes comunes de problemas.

NIVEL DE PROTECCIÓN DEL AGUA

Advertencia: los niveles de protección del agua del aparato dependen de las zonas del producto. Consulte el esquema siguiente:

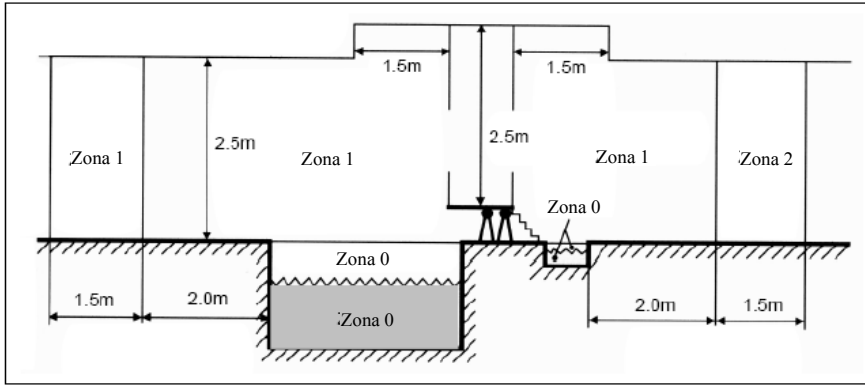

Nota: las dimensiones de las zonas medidas están limitadas por las paredes y las partes fijas. En la figura anterior se muestran las dimensiones de las zonas de piscinas fijas y de relleno.

SEGURIDAD Y ANUNCIOS

1. Un enlace equipotencial suplementario local debe conectar todas las partes conductoras externas de las Zonas 0, 1 y 2 con conductores protectores de todos los componentes conductores situados en estas zonas.
30. No se permiten las medidas de protección por ubicación no conductora y por enlace equipotencial sin toma de tierra.
31. El equipo eléctrico debe tener al menos los siguientes grados de protección:
 32. Las cajas de unión no se deben instalar en las Zonas 0 y 1, excepto en la Zona 1 donde se permita para circuitos SELV.
En la Zona 0: IPX8
En la Zona 1: IPX5
33. En las Zonas 0 y 1 no se deben conectar dispositivos de distribución ni accesorios.
34. El transformador se debe colocar fuera de la Zona 1.

Rechazamos toda responsabilidad en caso de accidentes derivados de una utilización de este producto que no cumpla las instrucciones contenidas en este manual.

ELIMINACIÓN CORRECTA DE LA BATERÍA



Esta marca indica que la batería no deberá eliminarse junto con otros residuos domésticos en la UE. Para evitar los posibles daños al medio ambiente o a la salud humana causados por la eliminación incontrolada de residuos, recicle correctamente para promover la reutilización sostenible de recursos materiales. Para devolver la batería usada, por favor utilice los sistemas de devolución y recogida o póngase en contacto con el establecimiento donde compró la batería. De este modo la batería se utilizará para un reciclaje ecológico.

Lea este manual antes de utilizar el producto.